

2015年3月をもって受注受付を終了致しました。

MFP100シリーズモータポンプ

●TFP形ギヤポンプと電動機を一体化したモータポンプです。

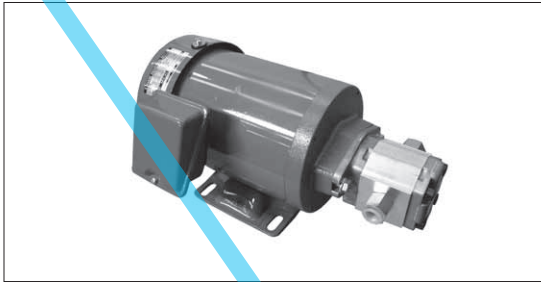

形式記号説明

MFP100 — ※ ※ — **2** — ※ — **20**

1

2

3

4

5

1 基本形式

MFP100 : MFP100シリーズモータポンプ

2 ポンプ容量

1.2 : 1.2cm³/rev
1.7 : 1.7cm³/rev
2.2 : 2.2cm³/rev
2.6 : 2.6cm³/rev
3.2 : 3.2cm³/rev
3.8 : 3.8cm³/rev
4.3 : 4.3cm³/rev
7.8 : 7.8cm³/rev

3 電圧仕様

2 : AC200V (50/60Hz)、AC220V (60Hz)

4 電動機出力

0.4 : 0.4 kW-4P
0.75 : 0.75kW-4P
1.5 : 1.5 kW-4P
2.2 : 2.2 kW-4P

5 デザイン番号 (デザイン番号は変更することがあります。)

仕様

形式記号	ギヤポンプ形式	電動機 kW (4P)				使用圧力 MPa {kgf/cm ² }		理論吐出量 cm ³ /rev
		0.4	0.75	1.5	2.2	最高	定格	
MFP100/1.2-2-※-20	TFP100/1.2DCI06-20	○	○	○	—	21 {210}	14 {140}	1.2
MFP100/1.7-2-※-20	TFP100/1.7DCI06-20	○	○	○	—			1.7
MFP100/2.2-2-※-20	TFP100/2.2DCI06-20	○	○	○	○			2.2
MFP100/2.6-2-※-20	TFP100/2.6DCI06-20	○	○	○	○			2.6
MFP100/3.2-2-※-20	TFP100/3.2DCI06-20	○	○	○	○			3.2
MFP100/3.8-2-※-20	TFP100/3.8DCI06-20	○	○	○	○			3.8
MFP100/4.3-2-※-20	TFP100/4.3DCI06-20	○	○	○	○			4.3
MFP100/7.8-2-※-20	TFP100/7.8DCI06-20	—	○	○	○	18 {180}	10.5 {105}	7.8

4 : 電動機出力・仕様

記号	出力 kW (極数 : 4P)	電動機定格電流 A		
		200V (50Hz)	200V (60Hz)	220V (60Hz)
0.4	0.4	2.4	2.1	2.1
0.75	0.75	3.7	3.4	3.3
1.5	1.5	6.8	6.2	6.3
2.2	2.2	9.6	9.0	8.4

騒音特性 (測定位置：ポンプ表面より1m)

電動機0.75kW

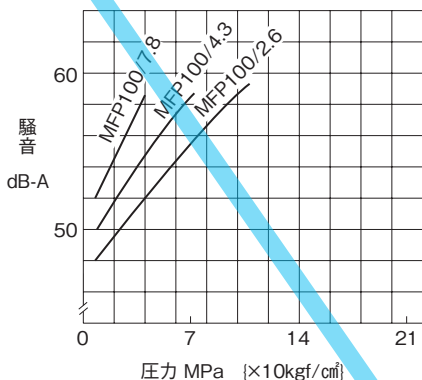

電動機1.5kW

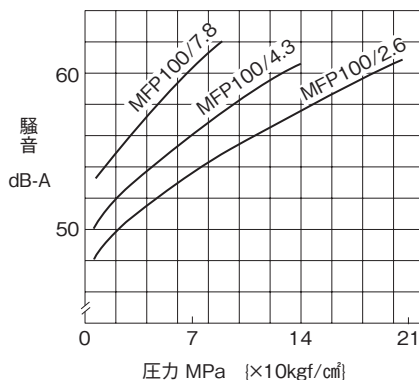

電動機2.2kW

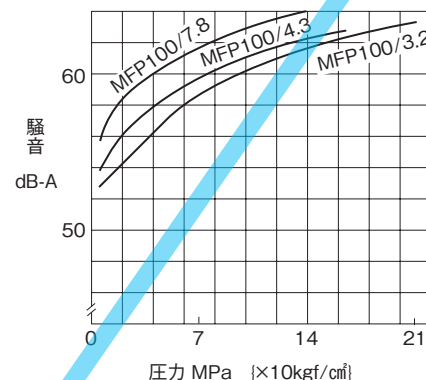

軸入力特性

入力回転数：1500min⁻¹

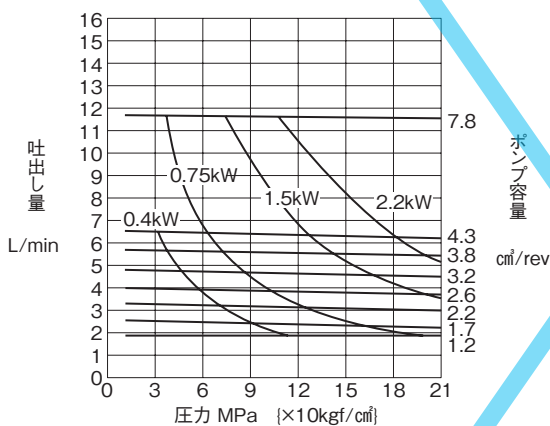

入力回転数：1800min⁻¹

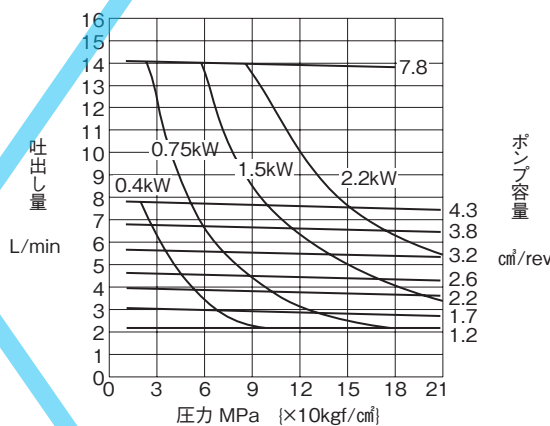

外形寸法図

0.4kW電動機付

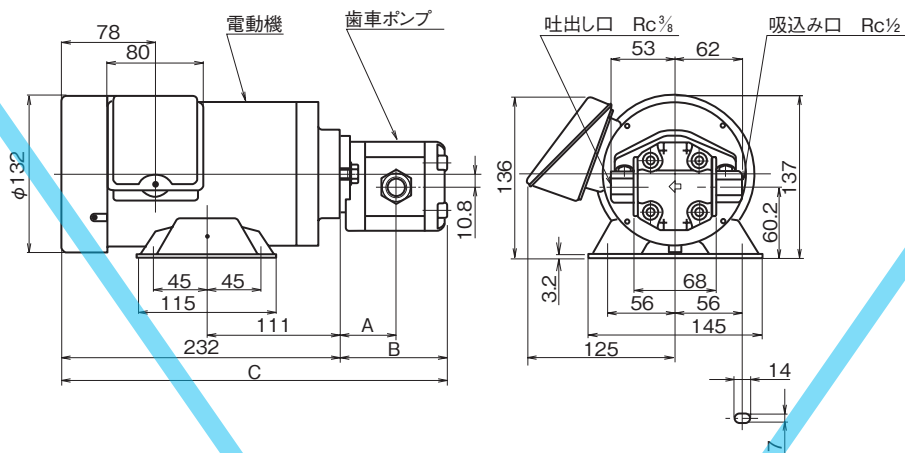

寸法表

質量 14kg

モータポンプ形式	歯車ポンプ形式	電動機仕様	寸法		
			A	B	C
MFP100/1.2-2-0.4-20	TFP100/1.2DCI06-20	三相誘動電動機 200/200/220V 50/60/60Hz 4極 0.4kW E種 全閉外扇形	42.3	84	316
MFP100/1.7-2-0.4-20	TFP100/1.7DCI06-20		43	85.5	317.5
MFP100/2.2-2-0.4-20	TFP100/2.2DCI06-20		44	87.5	319.5
MFP100/2.6-2-0.4-20	TFP100/2.6DCI06-20		45	89.5	321.5
MFP100/3.2-2-0.4-20	TFP100/3.2DCI06-20		46	91.5	323.5
MFP100/3.8-2-0.4-20	TFP100/3.8DCI06-20		47	93.5	325.5
MFP100/4.3-2-0.4-20	TFP100/4.3DCI06-20		48	95.5	327.5

0.75kW電動機付

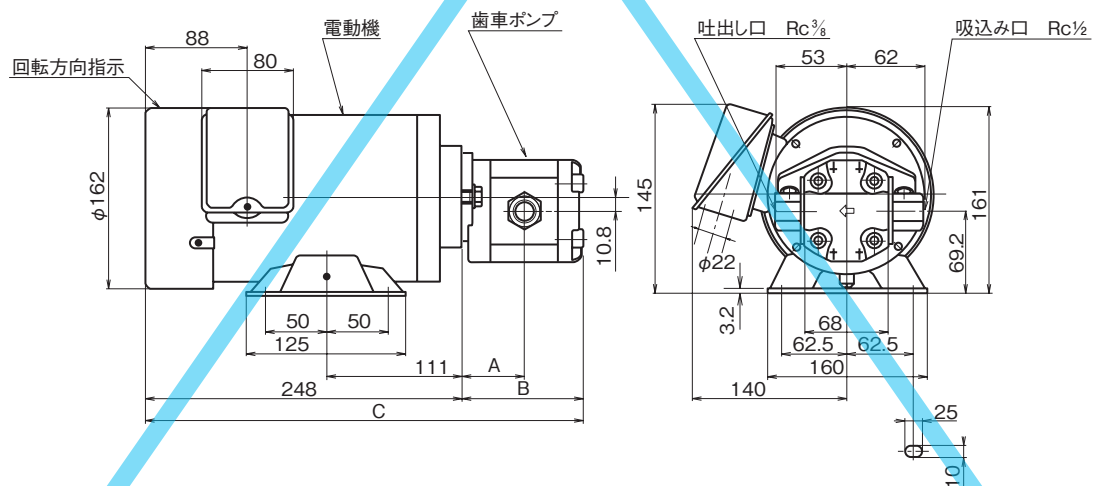

寸法表

質量 20kg

モータポンプ形式	歯車ポンプ形式	電動機仕様	寸法		
			A	B	C
MFP100/1.2-2-0.75-20	TFP100/1.2DCI06-20	三相誘動電動機 200/200/220V 50/60/60Hz 4極 0.75kW E種 全閉外扇形	42.3	84	332
MFP100/1.7-2-0.75-20	TFP100/1.7DCI06-20		43	85.5	333.5
MFP100/2.2-2-0.75-20	TFP100/2.2DCI06-20		44	87.5	335.5
MFP100/2.6-2-0.75-20	TFP100/2.6DCI06-20		45	89.5	337.5
MFP100/3.2-2-0.75-20	TFP100/3.2DCI06-20		46	91.5	339.5
MFP100/3.8-2-0.75-20	TFP100/3.8DCI06-20		47	93.5	341.5
MFP100/4.3-2-0.75-20	TFP100/4.3DCI06-20		48	95.5	343.5
MFP100/7.8-2-0.75-20	TFP100/7.8DCI06-20		54.5	108.5	356.5

外形寸法図

1.5kW電動機付

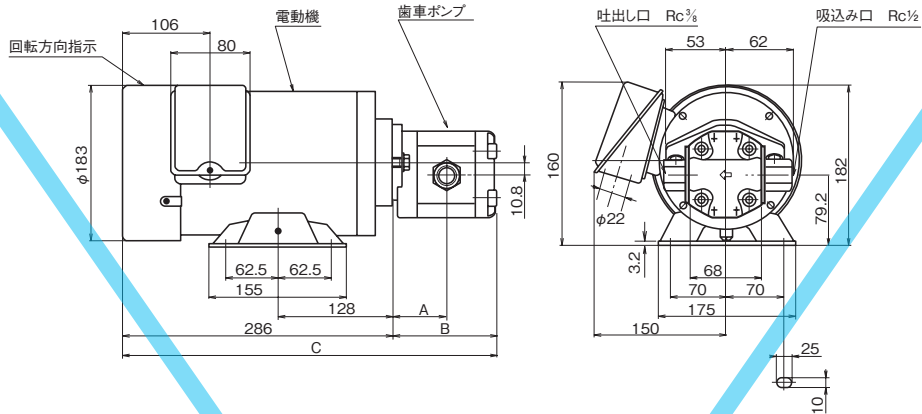

寸法表

質量 25kg

モータポンプ形式	歯車ポンプ形式	電動機仕様	寸法		
			A	B	C
MFP100/1.2-2-1.5-20	TFP100/1.2DCI06-20	三相誘動電動機 200/200/220V 50/60/60Hz 4極 1.5kW E種 全閉外扇形	42.3	84	370
MFP100/1.7-2-1.5-20	TFP100/1.7DCI06-20		43	85.5	371.5
MFP100/2.2-2-1.5-20	TFP100/2.2DCI06-20		44	87.5	373.5
MFP100/2.6-2-1.5-20	TFP100/2.6DCI06-20		45	89.5	375.5
MFP100/3.2-2-1.5-20	TFP100/3.2DCI06-20		46	91.5	378.5
MFP100/3.8-2-1.5-20	TFP100/3.8DCI06-20		47	93.5	379.5
MFP100/4.3-2-1.5-20	TFP100/4.3DCI06-20		48	95.5	381.5
MFP100/7.8-2-1.5-20	TFP100/7.8DCI06-20		54.5	108.5	394.5

2.2kW電動機付

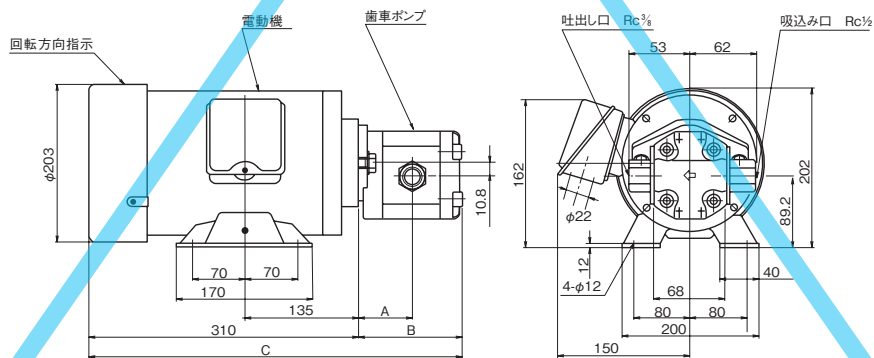

寸法表

質量 31kg

モータポンプ形式	歯車ポンプ形式	電動機仕様	寸法		
			A	B	C
MFP100/2.2-2-2.2-20	TFP100/2.2DCI06-20	三相誘動電動機 200/200/220V 50/60/60Hz 4極 2.2kW E種 全閉外扇形	44	87.5	397.5
MFP100/2.6-2-2.2-20	TFP100/2.6DCI06-20		45	89.5	399.5
MFP100/3.2-2-2.2-20	TFP100/3.2DCI06-20		46	91.5	401.5
MFP100/3.8-2-2.2-20	TFP100/3.8DCI06-20		47	93.5	403.5
MFP100/4.3-2-2.2-20	TFP100/4.3DCI06-20		48	95.5	405.5
MFP100/7.8-2-2.2-20	TFP100/7.8DCI06-20		54.5	108.5	418.5