

2016年3月をもって廃型としました。

デジタル形ハンドル付流量制御弁

特長

- 流量調整ハンドルの回転位置がデジタル表示できるハンドルです。
- 流量調整値を頻繁に変える場合に非常に便利です。



仕様

1回転当りの目盛数変化	ハンドル回転トルク N・m [kgf・cm]	質量 kg
100	最大0.4 [4]	0.4

外形寸法図

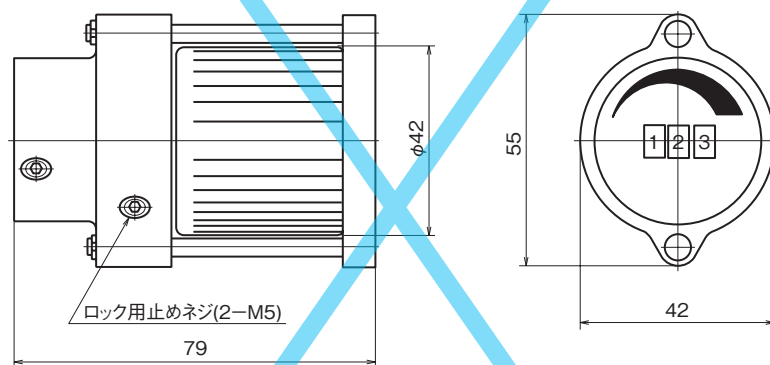

形式記号説明

●流量調整弁

※ — JF ※ — G ※ ※ — ※ ※ ※ — ※ ※ ※ D ※
 [1] [2] [3] [4] [5] [6] [7] [9] [10] [11]

●絞り弁

※ — HDFT ※ — ※ ※ ※ D ※
 [1] [2] [3] [4] [5] [10] [11]

10 オプション記号

D：デジタル形ハンドル付

11 デジタル形ハンドルの向き

U：デジタル目盛が上向き

D：デジタル目盛が下向き

R：デジタル目盛が左向き

L：デジタル目盛が右向き

注) JF(C)ーG※※では、流量調整ハンドルロック用キー付（オプション記号：L）を指定した場合、デジタル形ハンドル付を選定できません。