

小型中圧ベーンポンプ

特長

- ストレートベーンタイプ構造で、小型、軽量です。より高いコストパフォーマンスを実現いたします。最高圧力17.2MPaまで対応したベーンポンプです。お客様の用途に合わせて、様々な産業機械にお使い頂けます。

形式記号説明

※ 1	— DE	※ ※ 3	— ※ 4	— ※ 5	— ※ 6	— 10	7
1 適応流体記号 無記号：耐摩耗性作動油 水・グリコール系作動油 F：リン酸エステル系作動油			4 ポンプ容量 (cm ³ /rev)				5 軸の回転方向 (軸端より見る) R：時計方向 (右回転) L：反時計方向 (左回転)
2 基本形式 DE：小型中圧ベーンポンプ			DE10	DE20			6 取付方式 無記号：フート無 B：フート付
3 ポンプ容量形式 10：DE10 (3.3～22.8cm ³ /rev) 20：DE20 (19.5～42.4cm ³ /rev)			1：3.3 2：6.6 3：9.8 4：13.1 5：16.4 6：19.5 7：22.8	6：19.5 7：22.8 8：26.5 9：29.7 11：36.4 12：39 13：42.4			7 デザイン番号 (デザイン番号は変更する事がありません。)

仕様・質量

基本形式	押しのけ容積 cm ³ /rev	最高圧力* MPa	最低圧力 MPa	最低回転数 min ⁻¹	最高回転数* min ⁻¹	質量 kg				
						フート取付無	フート取付			
DE10-1	3.3	17.2	0.7	600	1800	5	7			
DE10-2	6.6									
DE10-3	9.8									
DE10-4	13.1									
DE10-5	16.4									
DE10-6	19.5	17.2				0.7	600	1800	8	10
DE10-7	22.8									
DE20-6	19.5									
DE20-7	22.8									
DE20-8	26.5									
DE20-9	29.7									
DE20-11	36.4									
DE20-12	39									
DE20-13	42.4									
		15.2								

※耐摩耗性作動油使用時の値

- ポンプにフートは付属しませんので、ご使用の際はS-2頁をご参照の上、別途注文してください。
- 難燃性作動油対応機種使用条件、その他取扱い注意事項は、D-23～24頁を参照ください。
- カップリング穴加工寸法はS-5頁を参照ください。

外形寸法図

DE10

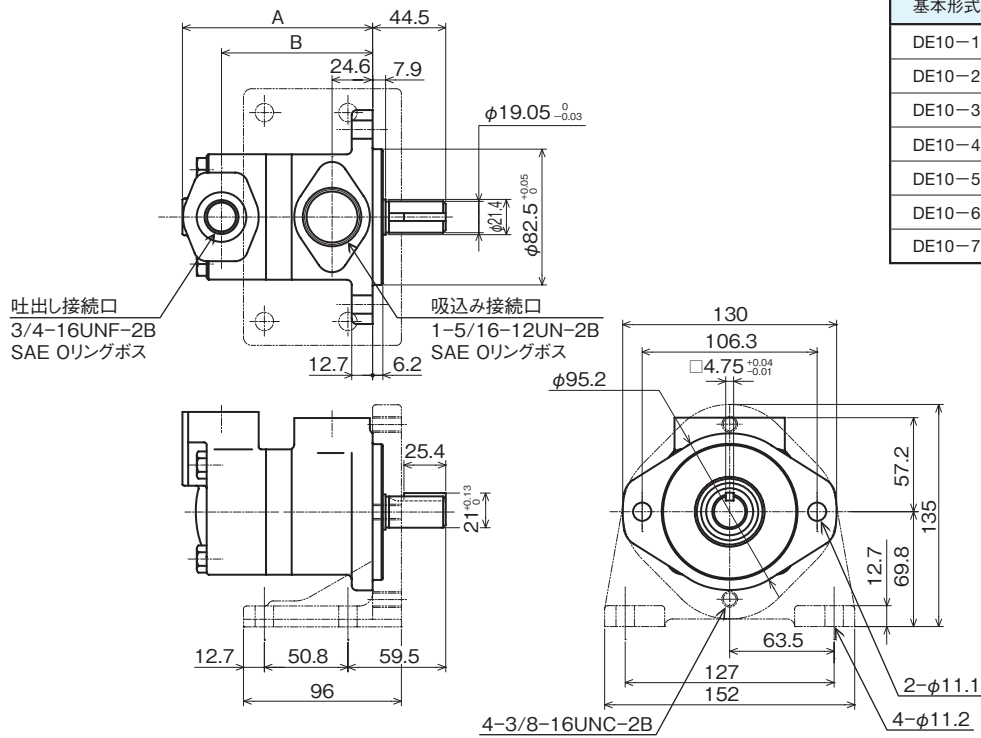

基本形式	寸法A	寸法B
DE10-1	115.6	91.9
DE10-2	115.6	91.9
DE10-3	115.6	91.9
DE10-4	121.9	98.3
DE10-5	121.9	98.3
DE10-6	127.0	103.4
DE10-7	127.0	103.4

DE20

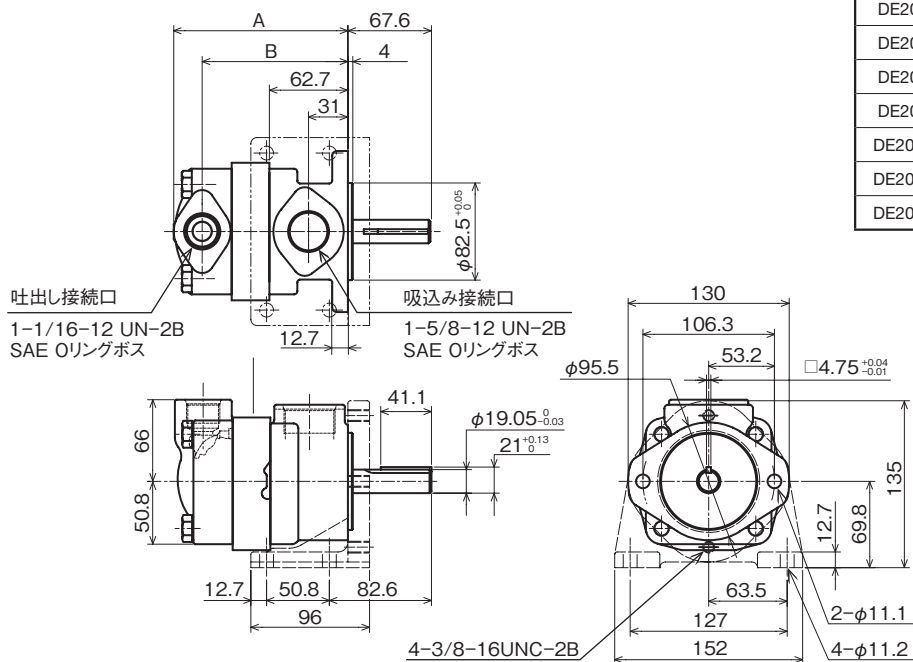

基本形式	寸法A	寸法B
DE20-6	125.2	102.1
DE20-7	131.6	108.5
DE20-8	131.6	108.5
DE20-9	131.6	108.5
DE20-11	136.6	113.5
DE20-12	140.2	117.1
DE20-13	140.2	117.1

○本図に表記のポート取付寸法はポート形式：FTB-422582取付時の寸法です。

断面構造図

DE10、20

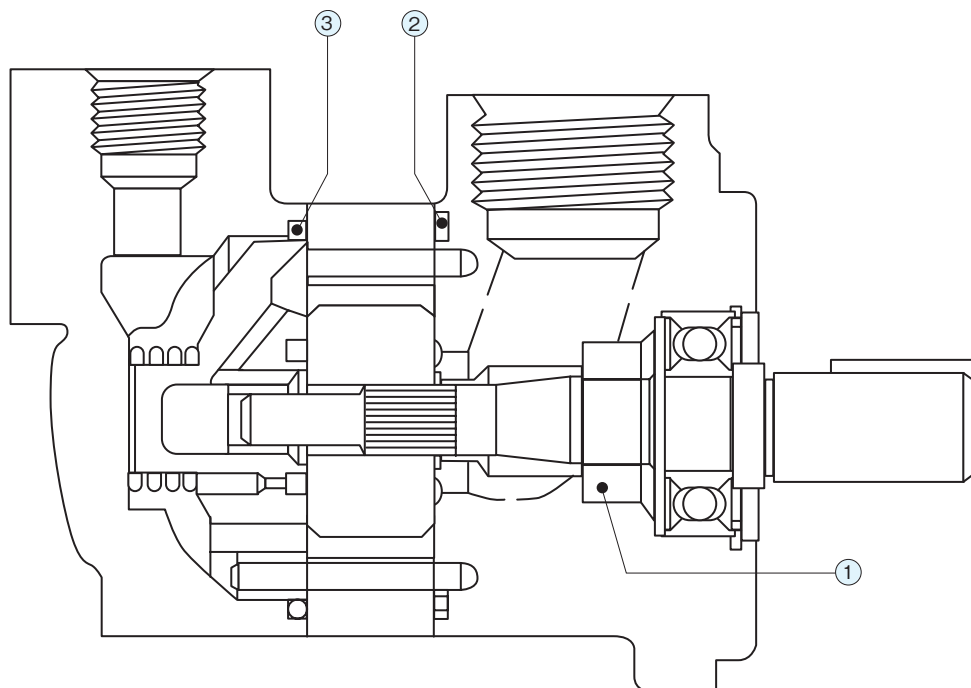

DE10 シール一覧表

品番	名称	個数	部品仕様	材質
1	オイルシール	1	専用品	NBR
2	Oリング	1	AS568 - 143	NBR
3	Oリング	1	AS568 - 144	NBR

DE20 シール一覧表

品番	名称	個数	部品仕様	材質
1	オイルシール	1	専用品	NBR
2	Oリング	1	AS568 - 236	NBR
3	Oリング	1	専用品	NBR

一般性能

使用油：粘度32mm²/s

D
ペーンポンプ

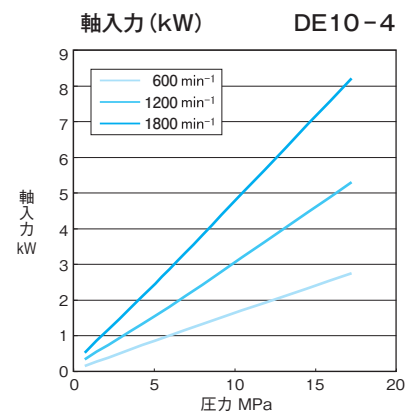
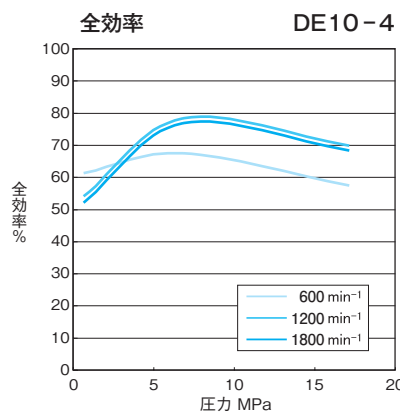
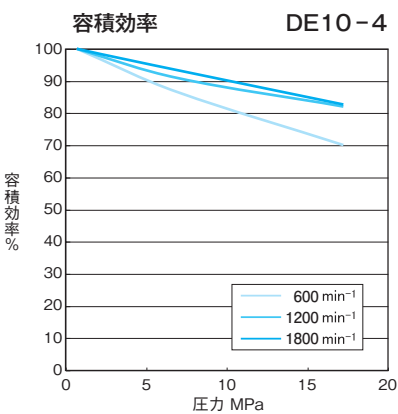
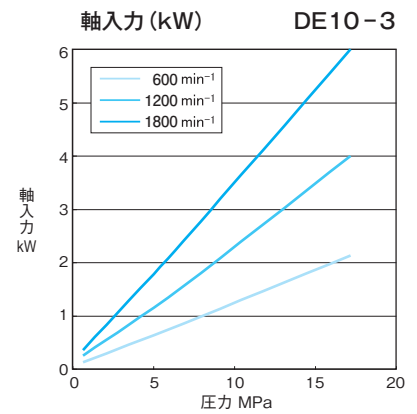
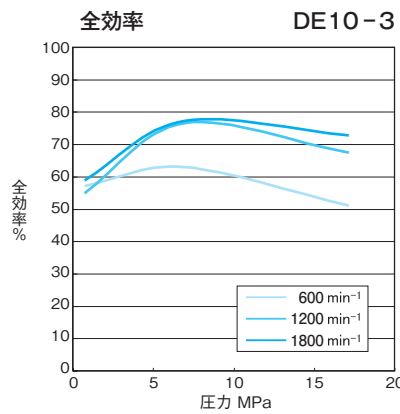
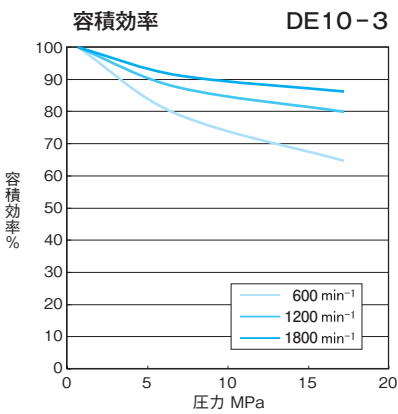
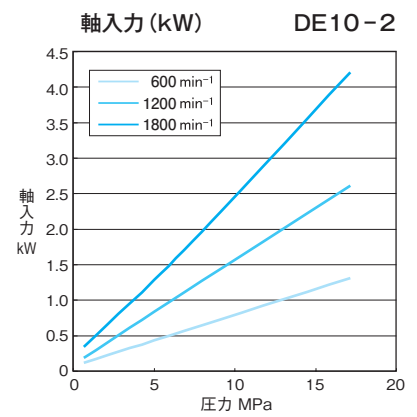
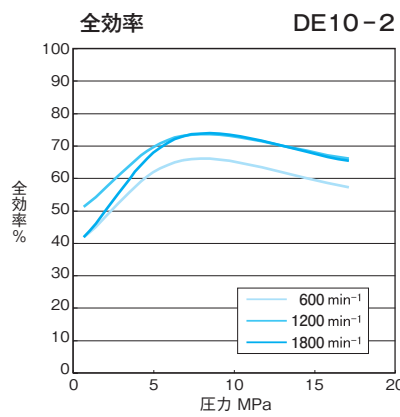
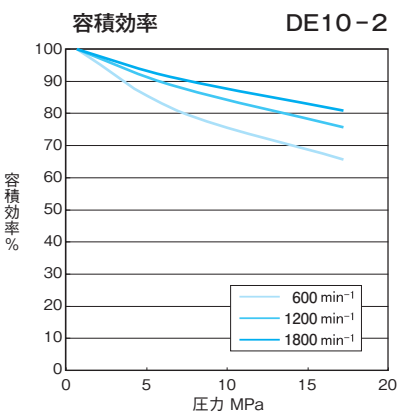
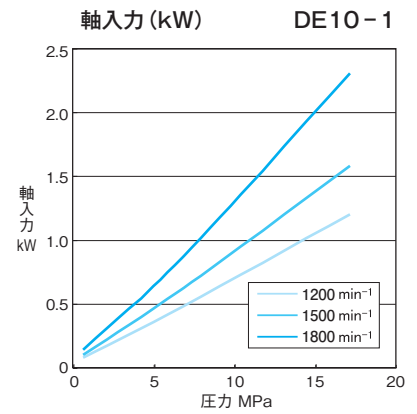
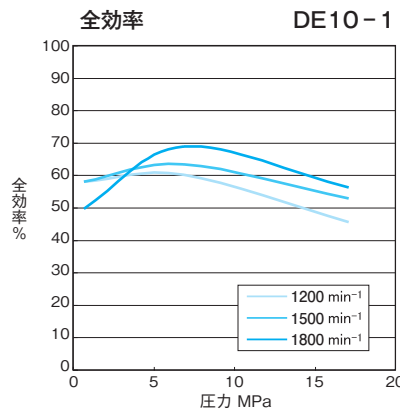
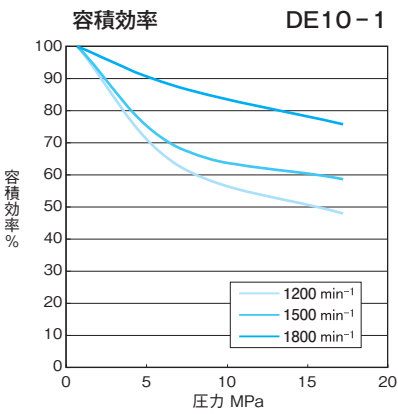

一般性能

使用油：粘度32mm²/s

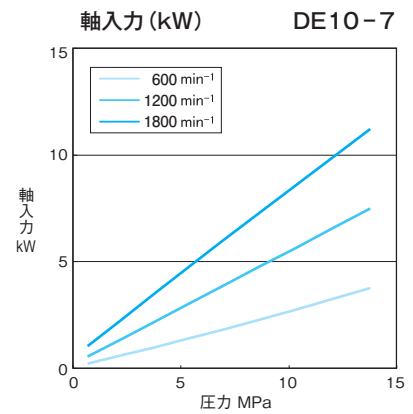
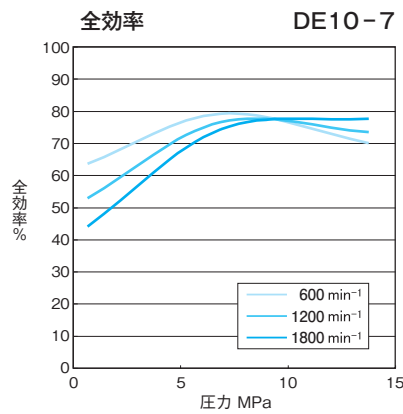
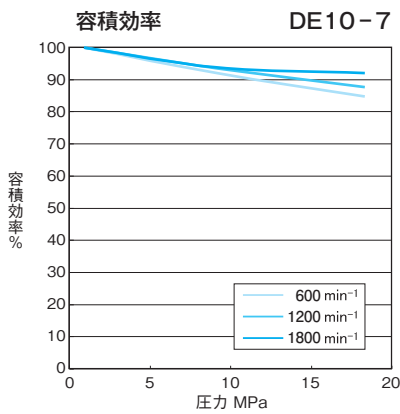
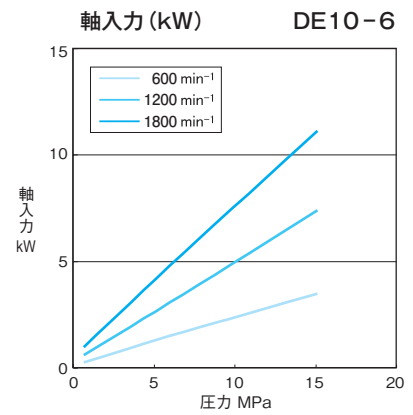
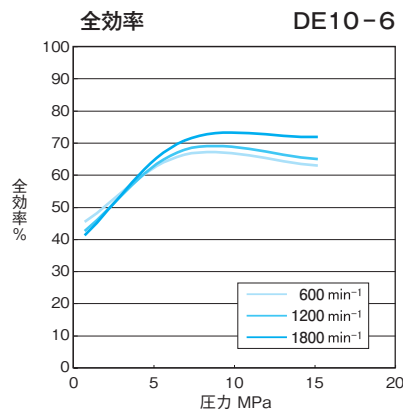
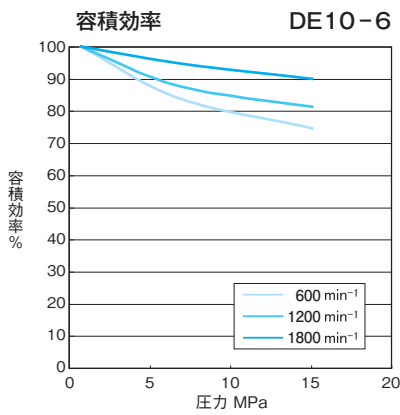
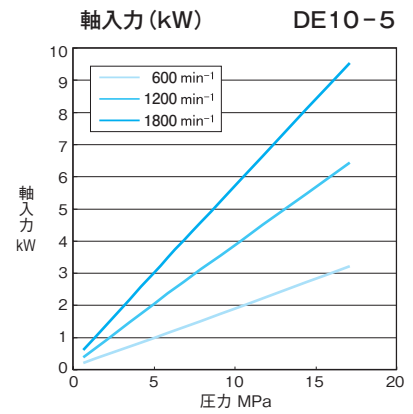
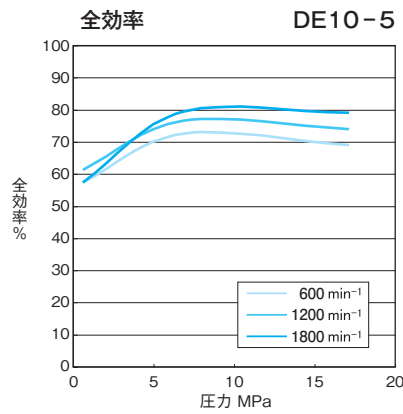
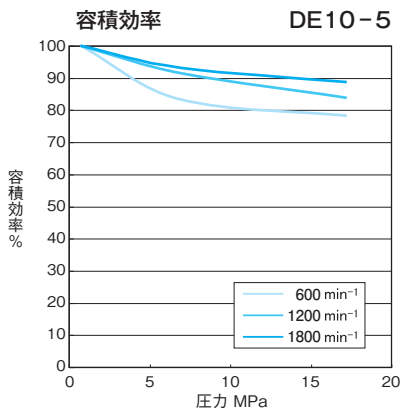

一般性能

使用油：粘度32mm²/s

D
ペーンポンプ

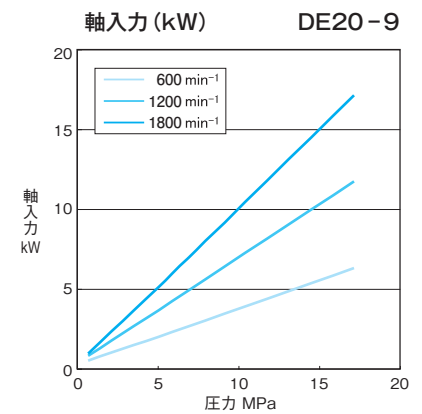
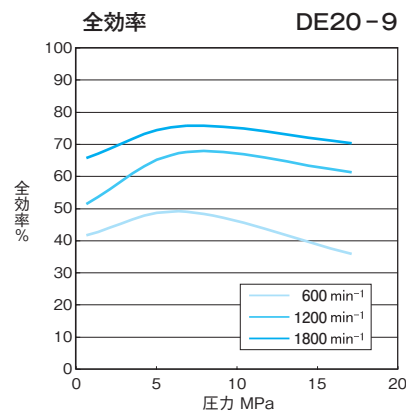
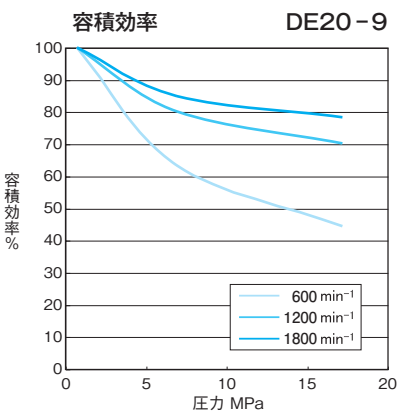
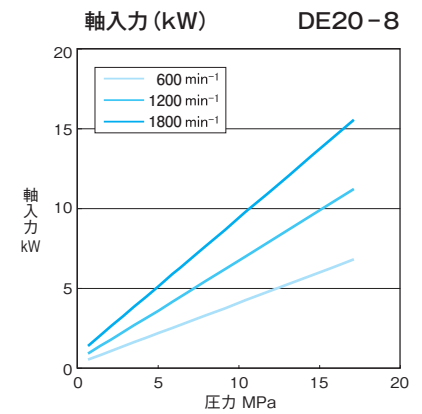
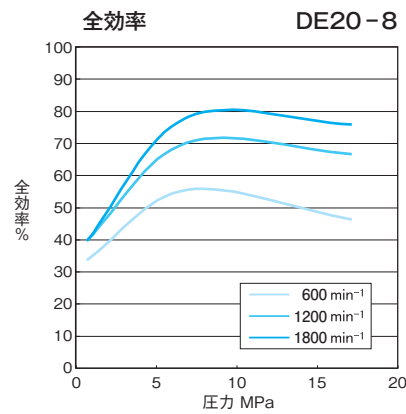
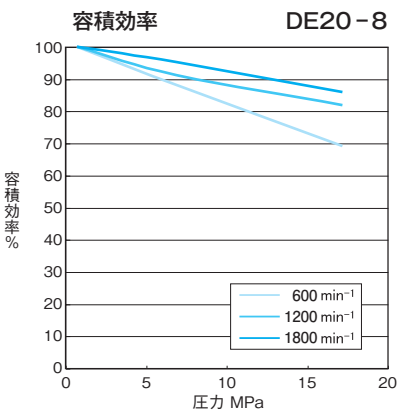
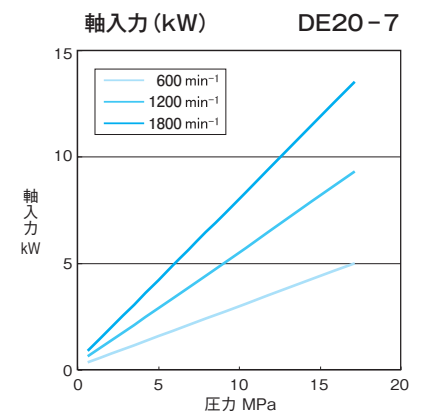
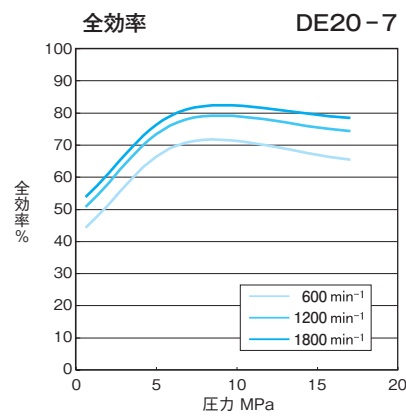
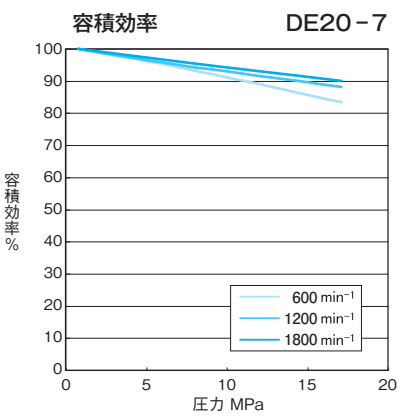
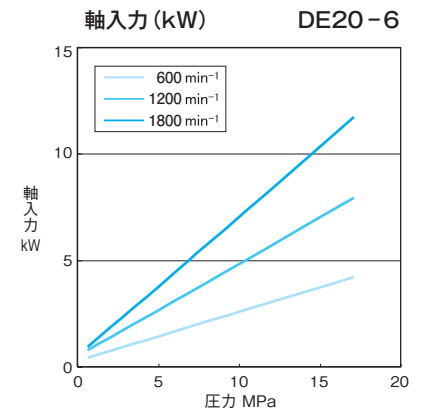
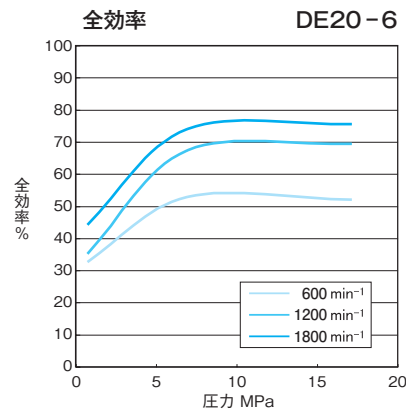
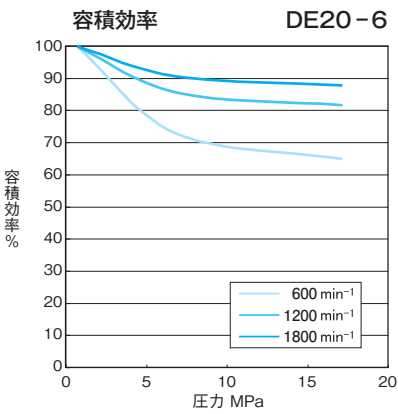

一般性能

使用油：粘度32mm²/s

