

外形寸法図

SR-G03

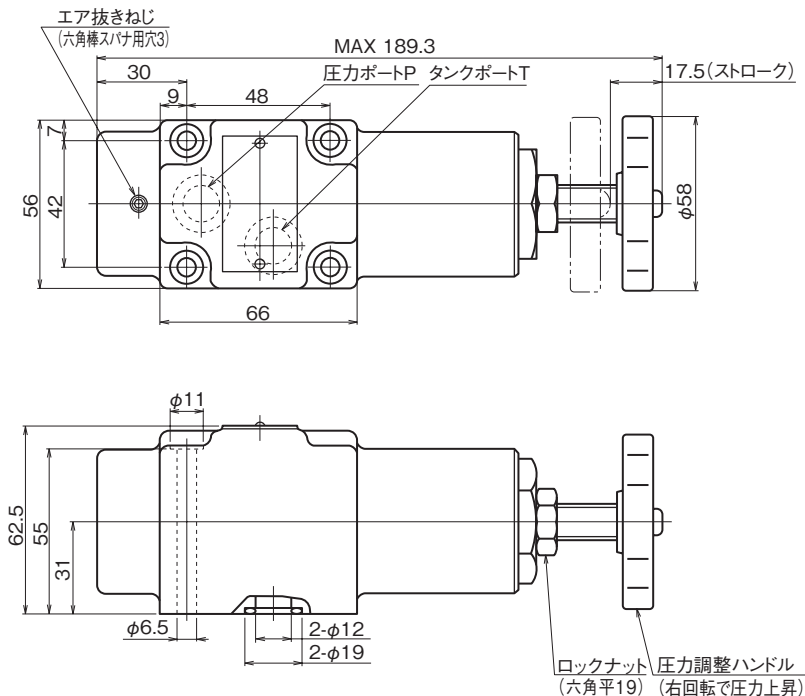

SR-T03

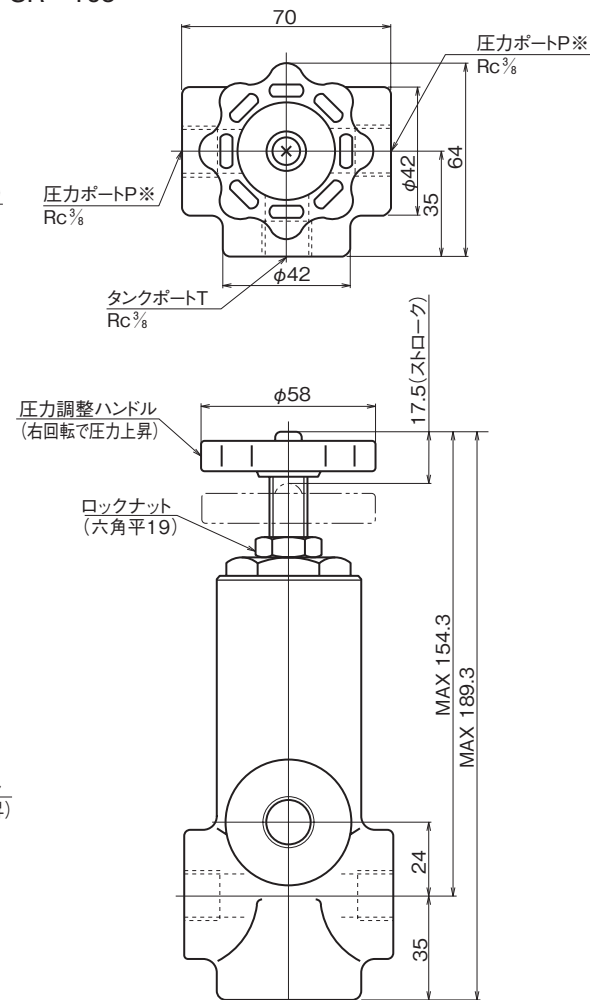

※両側のPポートは内部で連通しています。
片方を圧力計取付用ポート等として使用できます。

断面構造図

SR-G03

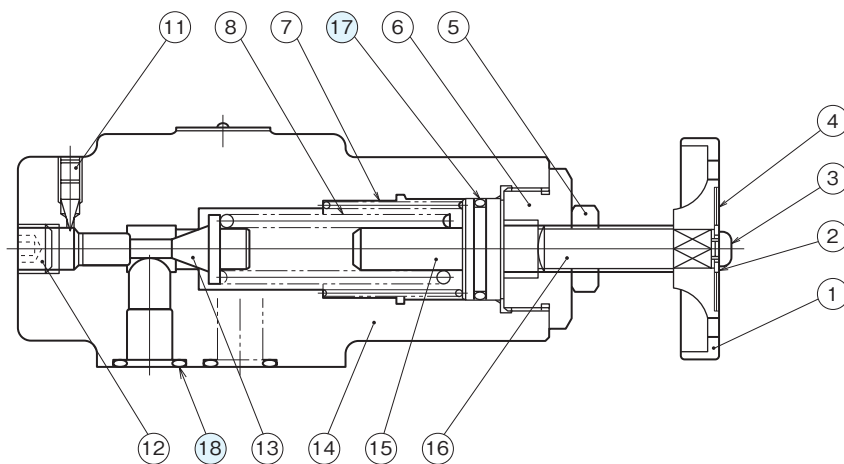

シール部品一覧表

品番	名称	個数	部品仕様	
			SR-G03	SR-T03
17	Oリング	1	JIS B 2401 1AP22	JIS B 2401 1AP22
18	Oリング	2	JIS B 2401 1AP15	—