

外形寸法図

JRB-F※※-※※

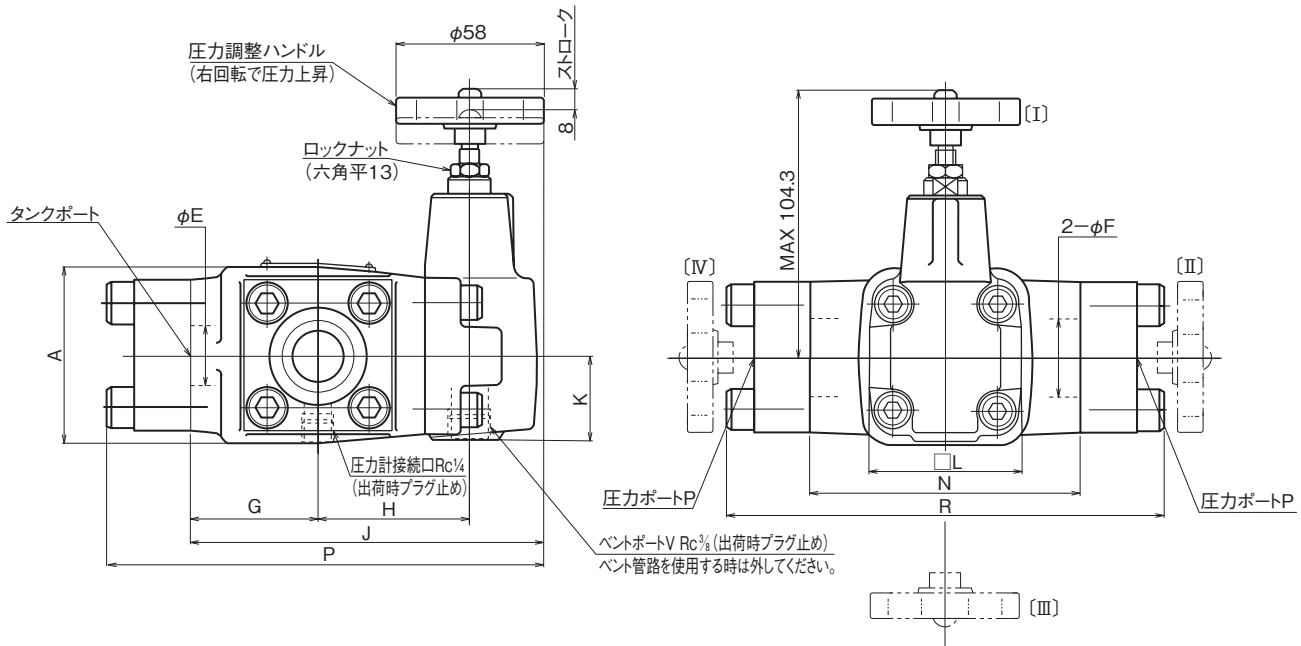

基本形式	A	E	F	G	H	J	K	L	N	P	R	相フランジ	六角穴付ボルト
JRB-F06	74	23	20	50	59.5	138.5	32.5	60	106	170.5	170	JISB2291 SSA20 3個	M10×40 12本
JRB-F10	100	31	31	75	71.5	175.5	47	94	132	215.5	212	JISB2291 SSA32 3個	M12×45 12本
JRB-F16	120	50	40	71.5	105	206.5	59	118	140	258.5	244	JISB2291 SSA50 3個	M16×60 12本

断面構造図

JRB-G※※

JRB-F※※

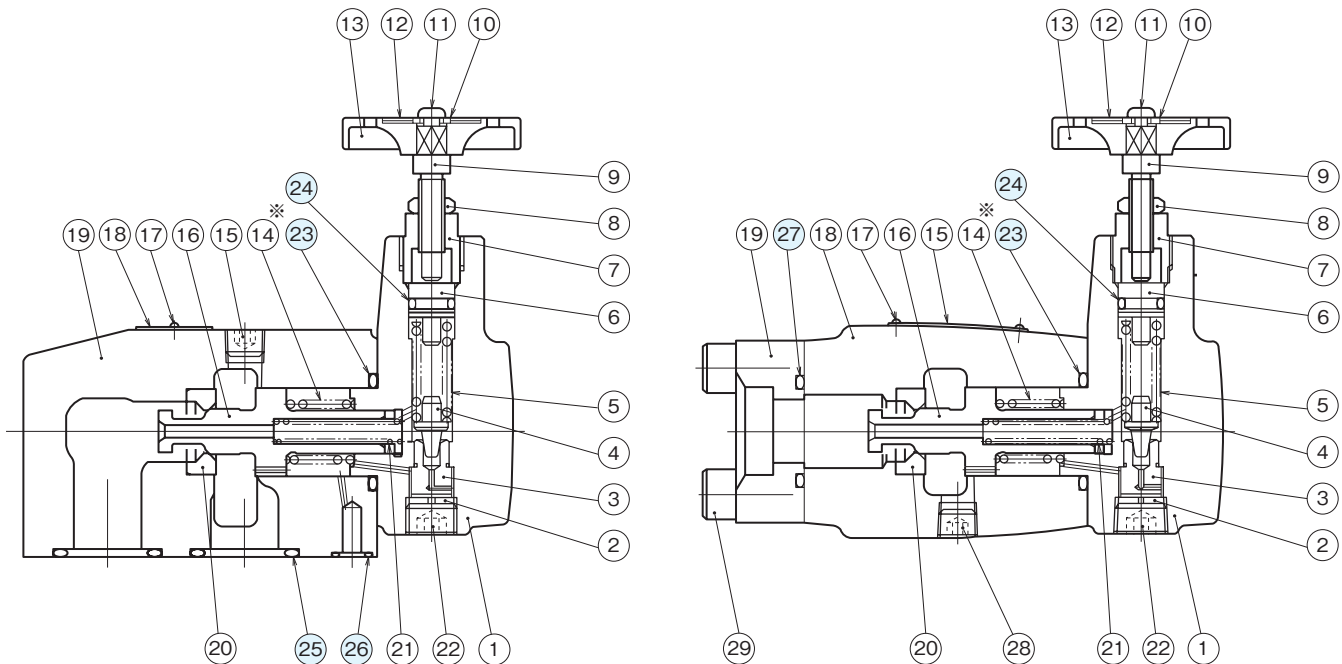

※⑭スプリングはハイベント形にのみ適用されます。

シール部品一覧表

品番	名称	個数	部品仕様						
			JRB-G06	JRB-G10	JRB-T06	JRB-T10	JRB-F06	JRB-F10	JRB-F16
23	Oリング	1	JIS B 2401 1BP31	JIS B 2401 1BP42	JIS B 2401 1BP31	JIS B 2401 1BP42	JIS B 2401 1BP31	JIS B 2401 1BP42	JIS B 2401 1BG60
24	Oリング	1	JIS B 2401 1AP11	JIS B 2401 1AP11	JIS B 2401 1AP11	JIS B 2401 1AP11	JIS B 2401 1AP11	JIS B 2401 1AP11	JIS B 2401 1AP11
25	Oリング	2	JIS B 2401 1BG30	JIS B 2401 1BG35	-	-	-	-	-
26	Oリング	1	JIS B 2401 1BP10	JIS B 2401 1BP10	-	-	-	-	-
27	Oリング	3	-	-	-	-	JIS B 2401 1BG30	JIS B 2401 1BG40	JIS B 2401 1BG60