

## 外形寸法図

JRBS-G03,06

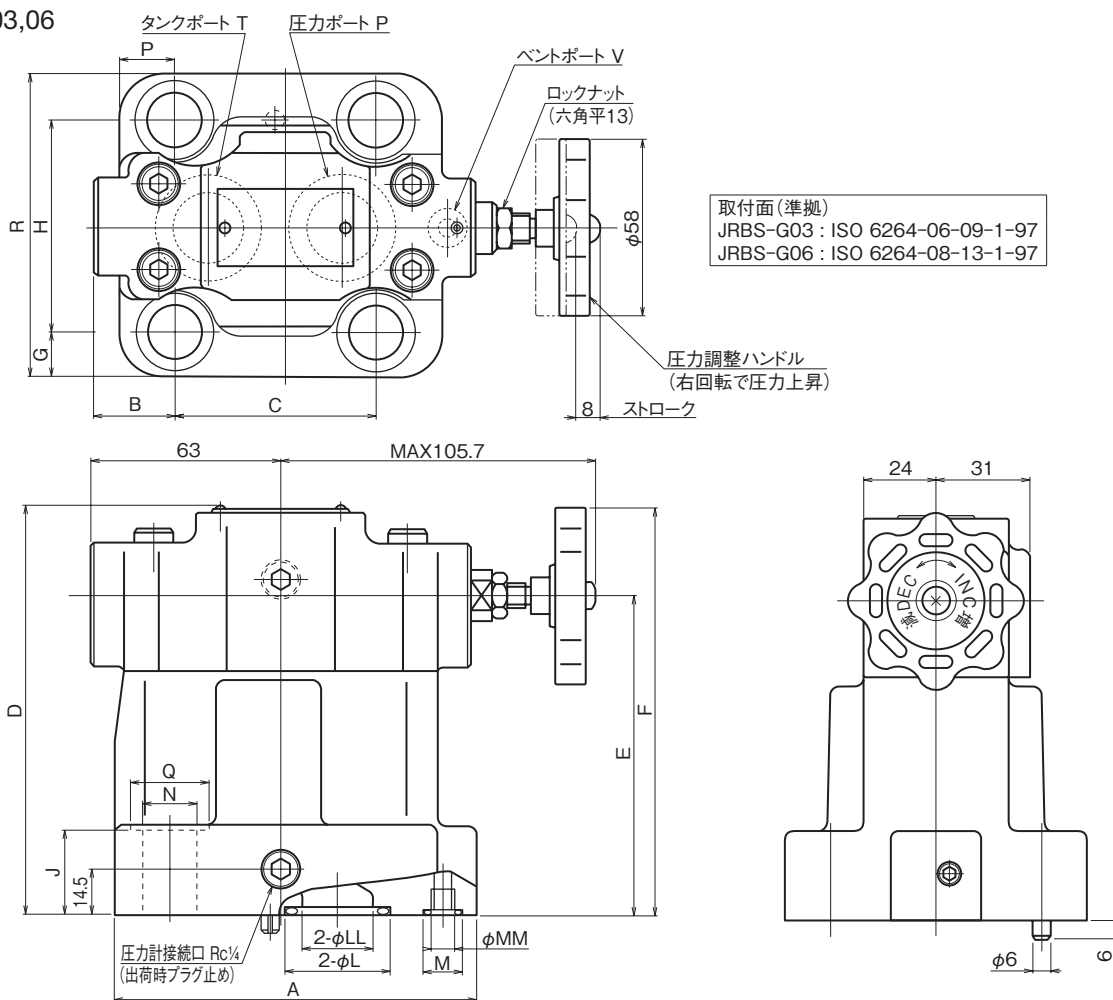

基本形式	A	B	C	D	E	F	G	H	J	φL	φM	φN	P	φQ	R	φLL	φMM
JRBS-G03	104	36.2	53.8	131.5	103	132	13.1	53.8	21.5	22	13	14	14.2	20	80	14.7	3.7
JRBS-G06	120	26.3	66.7	133.5	105	134	15	70	28	35	13	18	18.3	26	100	23.4	NPTF1/16

## 断面構造図

JRBS-G03,06

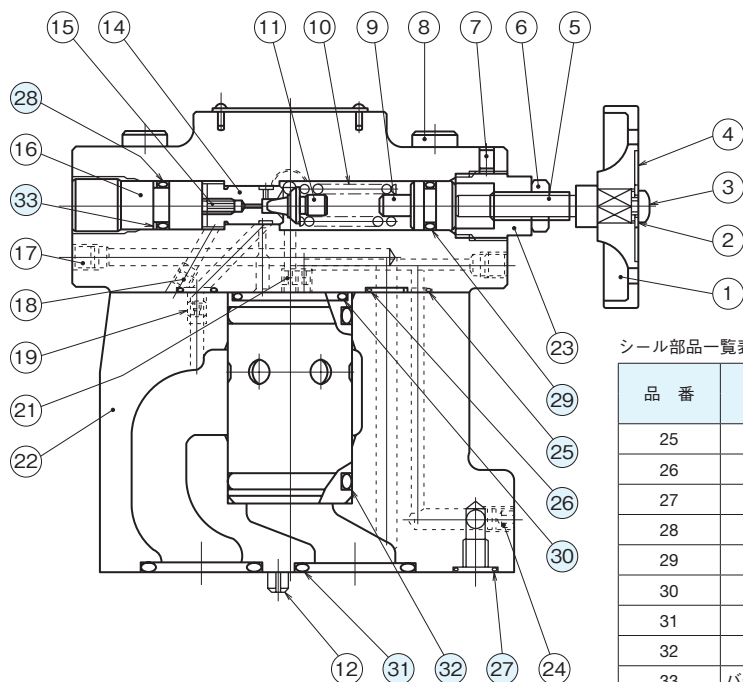

シール部品一覧表

品番	名称	個数	部品仕様	
			JRBS-G03	JRBS-G06
25	Oリング	1	JIS B 2401 1BP5	JIS B 2401 1BP5
26	Oリング	2	JIS B 2401 1BP9	JIS B 2401 1BP9
27	Oリング	1	JIS B 2401 1BP10	JIS B 2401 1BP10
28	Oリング	1	JIS B 2401 1BP10A	JIS B 2401 1BP10A
29	Oリング	1	JIS B 2401 1AP10A	JIS B 2401 1AP10A
30	Oリング	1	AS568-122 (NBR,Hs90)	AS568-122 (NBR,Hs90)
31	Oリング	2	JIS B 2401 1BP18	JIS B 2401 1BG30
32	Oリング	2	JIS B 2401 1BP30	JIS B 2401 1BP30
33	バックアップリング	1	JIS B 2407 バイアスカットP10A	JIS B 2407 バイアスカットP10A