

外形寸法図

C2GL-G※※

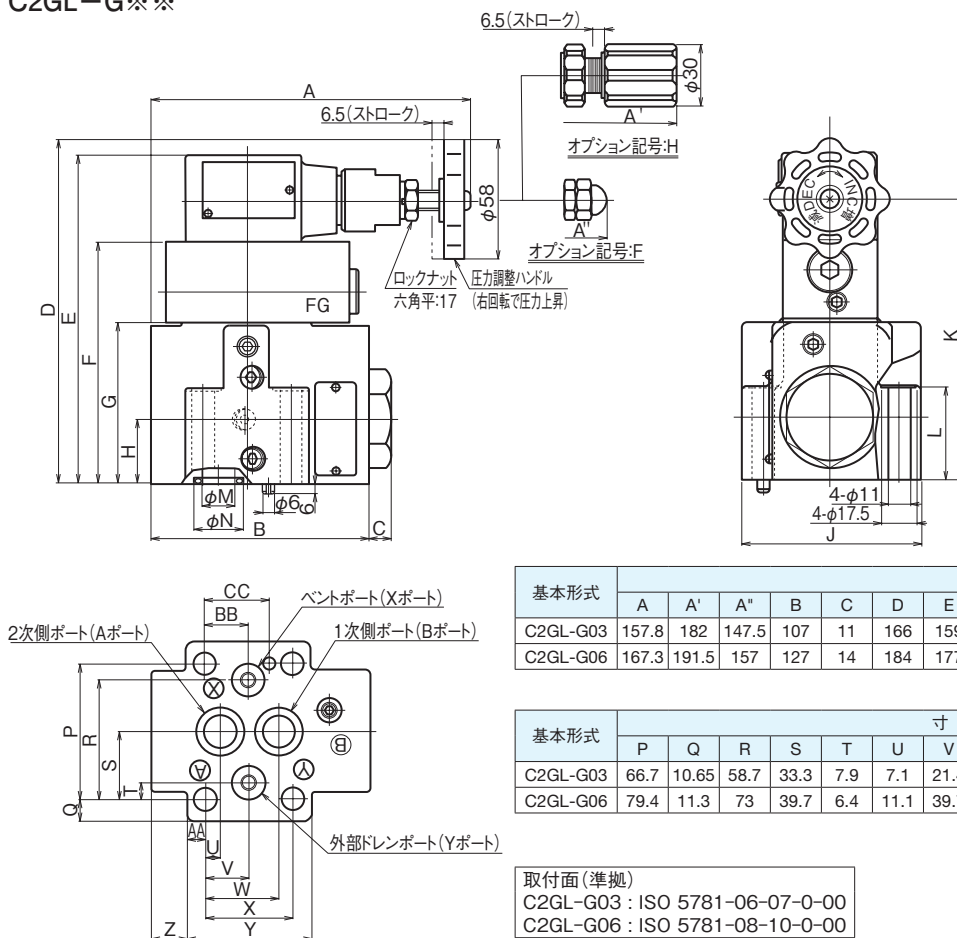

断面構造図

C2GL-G※※

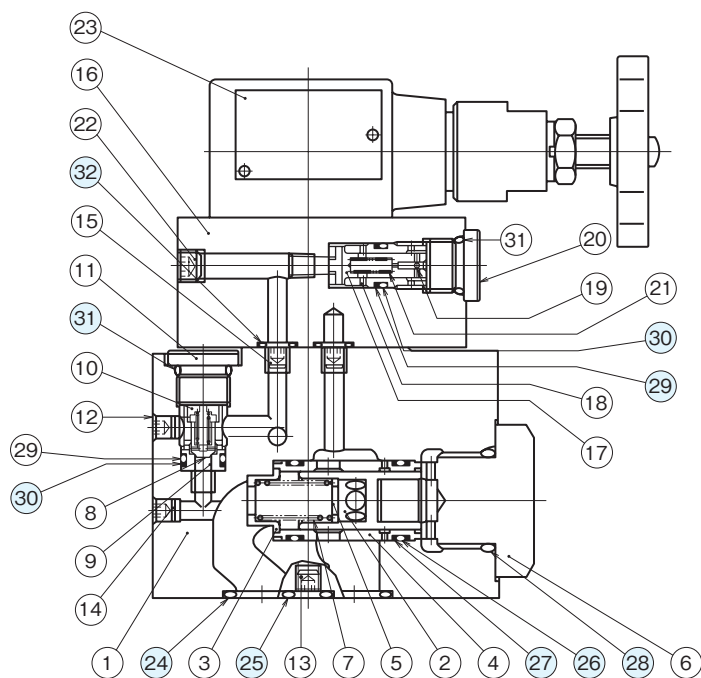

シール部品一覧表

品番	名称	個数	部品仕様	
			C2GL-G03	C2GL-G06
24	Oリング	2	JIS B 2401 1B P20	JIS B 2401 1B P28
25	Oリング	2	JIS B 2401 1B P12	JIS B 2401 1B P12
26	Oリング	2	AS568-020 (NBR,Hs90)	AS568-122 (NBR,Hs90)
27	バックアップリング	4	バイアスカット AS568-020用	バイアスカット AS568-122用
28	Oリング	1	AS568-215 (NBR,Hs90)	AS568-222 (NBR,Hs90)
29	Oリング	2	AS568-013 (NBR,Hs90)	AS568-013 (NBR,Hs90)
30	バックアップリング	2	バイアスカット AS568-013用	バイアスカット AS568-013用
31	Oリング	2	JIS B 2401 1B P14	JIS B 2401 1B P14
32	Oリング	4	JIS B 2401 1B P9	JIS B 2401 1B P9