

断面構造図

HDFT(C) - G※※

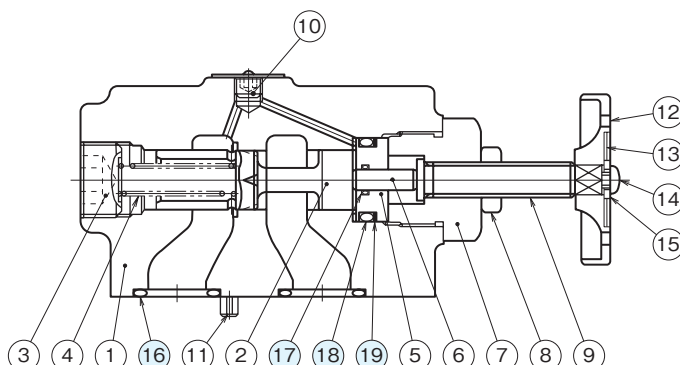

シール部品一覧表

品番	名称	個数	部品仕様		
			HDFT(C)-G03	HDFT(C)-G06	HDFT(C)-G10
16	Oリング	2	JIS B 2401 1B P18	JIS B 2401 1B G25	JIS B 2401 1B G35
17	Oリング	1	JIS B 2401 1B P5	JIS B 2401 1B P7	JIS B 2401 1B P8
18	Oリング	1	JIS B 2401 1B P20	JIS B 2401 1B P22.4	JIS B 2401 1B P36
19	バックアップリング	1	JIS B 2407 スパイラル P20	JIS B 2407 スパイラル P22.4	JIS B 2407 スパイラル P36

HDFT(C) - T※※

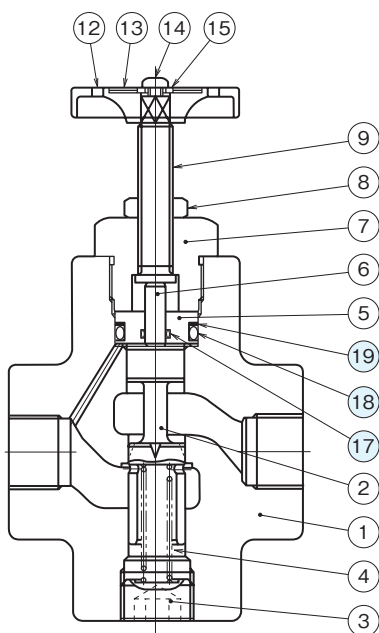

シール部品一覧表

品番	名称	個数	部品仕様		
			HDFT(C)-T03	HDFT(C)-T06	HDFT(C)-T10
17	Oリング	1	JIS B 2401 1B P5	JIS B 2401 1B P7	JIS B 2401 1B P8
18	Oリング	1	JIS B 2401 1B P20	JIS B 2401 1B P22.4	JIS B 2401 1B P36
19	バックアップリング	1	JIS B 2407 スパイラル P20	JIS B 2407 スパイラル P22.4	JIS B 2407 スパイラル P36

HDFT(C) - F※※

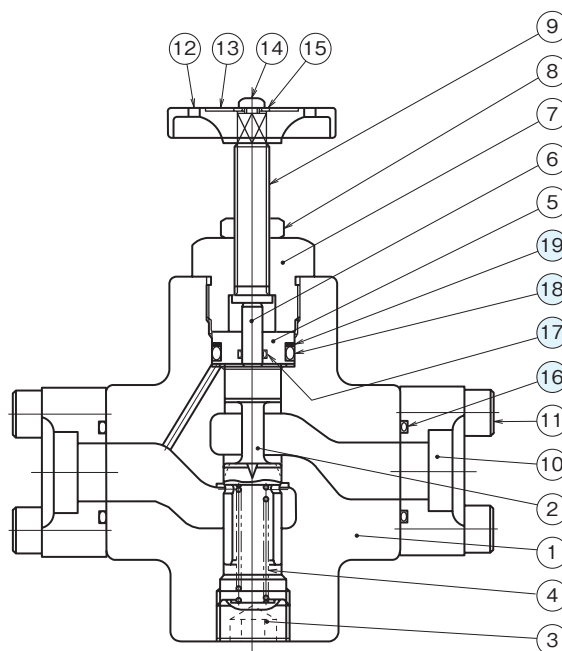

品番	名称	個数	部品仕様		
			HDFT(C)-F06	HDFT(C)-F10	HDFT(C)-F16
16	Oリング	2	JIS B 2401 1B G30	JIS B 2401 1B G40	JIS B 2401 1B G60
17	Oリング	1	JIS B 2401 1B P7	JIS B 2401 1B P8	JIS B 2401 1B P8
18	Oリング	1	JIS B 2401 1B P22.4	JIS B 2401 1B P36	JIS B 2401 1B P48
19	バックアップリング	1	JIS B 2407 スパイラル P22.4	JIS B 2407 スパイラル P36	JIS B 2407 スパイラル P48