

外形寸法図

SFD-T02

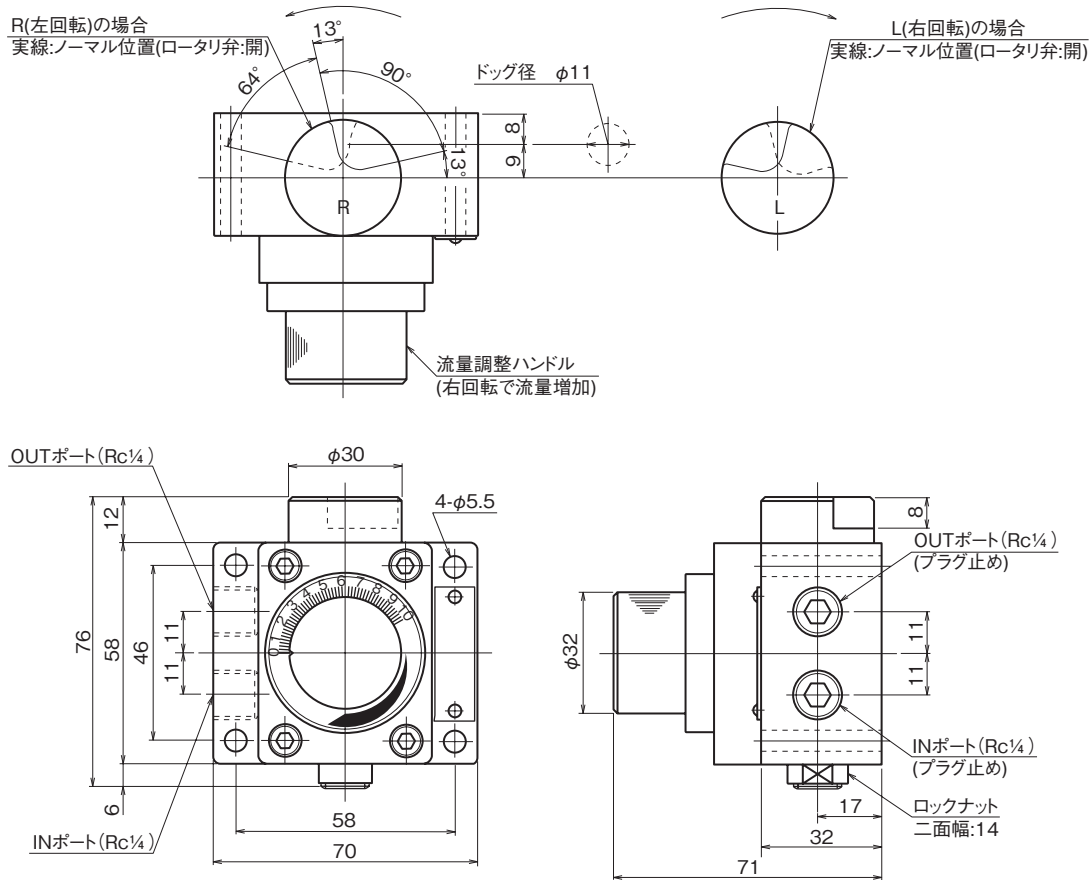

断面構造図

SFD-***

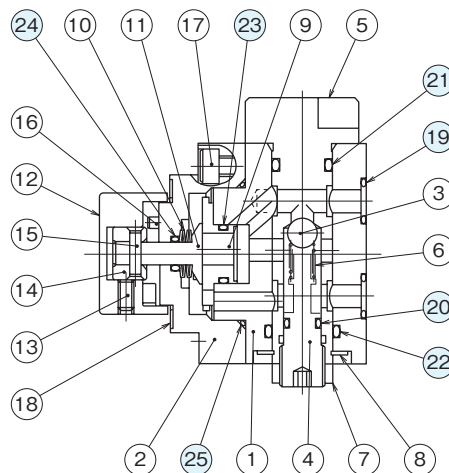

シール部品一覧表

品番	名称	個数	部品仕様		
			SFD-G02	SFD-G03	SFD-T02
19	Oリング	2	JIS B 2401 1A P9	JIS B 2401 1A P12	—
20	Oリング	1	JIS B 2401 1A P7	JIS B 2401 1A P10	JIS B 2401 1A P7
21	Oリング	1	1130-80 P12 (三菱電線工業)	1130-80 P16 (三菱電線工業)	1130-80 P12 (三菱電線工業)
22	Oリング	1	1130-80 P16 (三菱電線工業)	1130-80 P20 (三菱電線工業)	1130-80 P16 (三菱電線工業)
23	Oリング	1	AS568-014 (NBR,Hs70)	AS568-014 (NBR,Hs70)	AS568-014 (NBR,Hs70)
24	Oリング	1	JIS B 2401 1A P6	JIS B 2401 1A P6	JIS B 2401 1A P6
25	Oリング	1	AS568-028 (NBR,Hs70)	JIS B 2401 1A G40	AS568-028 (NBR,Hs70)