



ライトアングルチェック弁

	JIS油圧図記号		特長 ●ラインに直角方向に組み込み、クラッキング圧力に達するとチェック弁を押し開き、一方向のみに油を流し、逆方向の流れは阻止します。

形式記号説明

※ — JCA — ※ ※ ※ — ※ ※ — 20

1 2 3 4 5 6

- | | |
|--|--|
| <p>1 適用流体記号
無記号：石油系作動油、水・グリコール系作動油
F：りん酸エステル系作動油</p> <p>2 基本形式
JCA：Jシリーズライトアングルチェック弁</p> <p>3 接続方式
G：ガスケット取付形
T：ねじ接続形
F：フランジ接続形</p> | <p>4 呼び径
03：$\frac{3}{8}$
06：$\frac{3}{4}$
10：$1\frac{1}{4}$
16：2
24：3</p> <p>5 クラッキング圧力記号 ★1
04：0.04MPa {0.4kgf/cm²}
50：0.5 MPa {5 kgf/cm²}</p> <p>6 デザイン番号 (デザイン番号は変更することがあります。)</p> |
|--|--|

注) ★1. 上記以外のクラッキング圧力については、クラッキング圧力表をご参照ください。

仕様

形式記号	呼び径	最高使用圧力 MPa {kgf/cm ² }	最大流量 L/min	質量 kg	
JCA-G03-※※-20	$\frac{3}{8}$	25 {25}	60	1.7	
JCA-T03-※※-20				0.9	
JCA-G06-※※-20	$\frac{3}{4}$		200	2.9	
JCA-T06-※※-20				1.7	
JCA-F06-※※-20				3.7	
JCA-G10-※※-20	$1\frac{1}{4}$		400	5.5	
JCA-T10-※※-20				5.6	
JCA-F10-※※-20				7.6	
JCA-F16-※※-20	2		800	20	
JCA-F24-※※-20	3				1600

注) フランジ接続形 (F) の質量は、フランジ、ボルトを含みます。

取扱い

- クラッキング圧力0形 (0MPa {0kgf/cm²}) は、入口 (IN) が下になるように取り付けてください。
ガスケット取付形は、ガスケット合わせ面が下 (水平) になるように取り付けてください。

5：クラッキング圧力表

記号	0	01	02	20	35
基本形式	クラッキング圧力 MPa {kgf/cm ² }				
	0 {0}	0.01 {0.1}	0.02 {0.2}	0.2 {2}	0.35 {3.5}
JCA-※03	○	○	○	○	○
JCA-※06	○	○	—	○	○
JCA-※10	○	—	—	○	○
JCA-F 16	○	—	—	○	○
JCA-F 24	○	—	—	○	○

サブプレート形式記号

- 弁にサブプレートは付属しませんので、ご使用の際は下表の形式記号にて別途注文してください。

形式記号	呼び径	接続口径	質量 kg
JCP-03M	$\frac{3}{8}$	Rc $\frac{3}{8}$	1.6
JCP-03M04		Rc $\frac{1}{2}$	
JCP-06M	$\frac{3}{4}$	Rc $\frac{3}{4}$	2.4
JCP-06M08		Rc1	3
JCP-10M	$1\frac{1}{4}$	Rc $1\frac{1}{4}$	4.8
JCP-10M12		Rc $1\frac{1}{2}$	5.7

サブプレートの寸法はS-11頁をご参照ください。

付属品

接続方式	基本形式	六角穴付ボルト	本数	締付トルク N・m {kgf・cm}
ガスケット取付形	JCA-G03	M10×45	4	48～63 {480～630}
	JCA-G06	M10×50	4	48～63 {480～630}
	JCA-G10	M10×55	6	48～63 {480～630}
フランジ接続形	フランジ (JIS B 2291 SSA)、Oリング、取付ボルト			

性能曲線：圧力降下特性 (粘度：32mm²/s{cSt})

JCA-G03

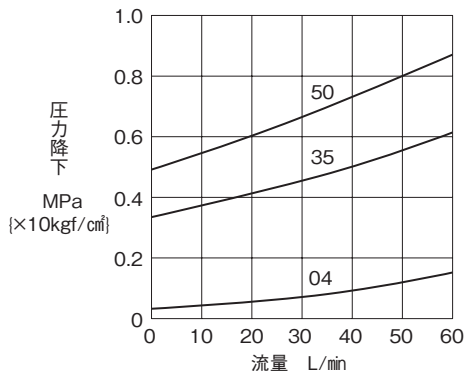

JCA-T03

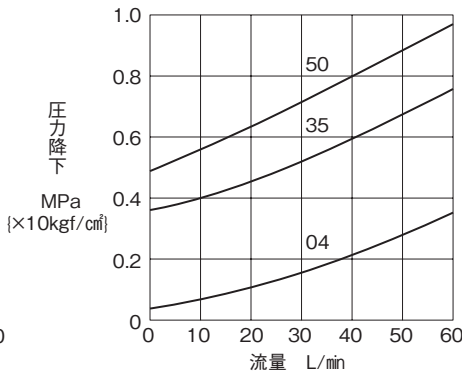

JCA-G06

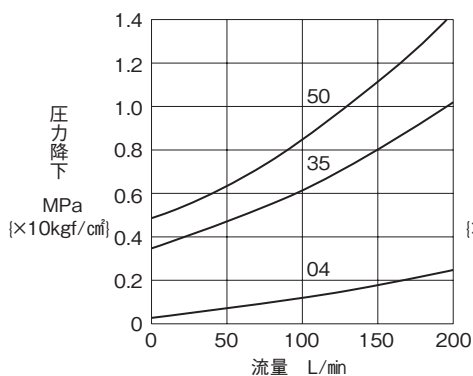

JCA-T06

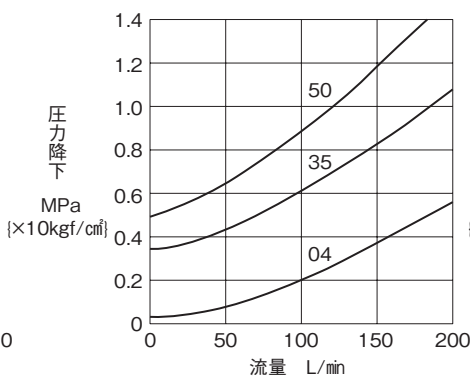

JCA-F06

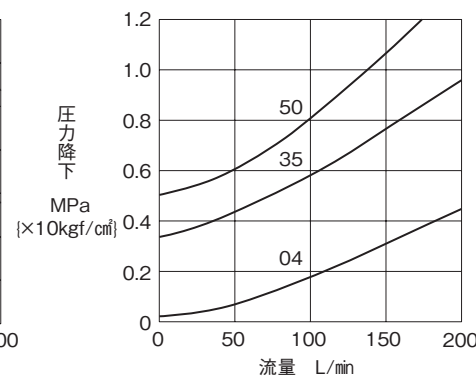

JCA-G10

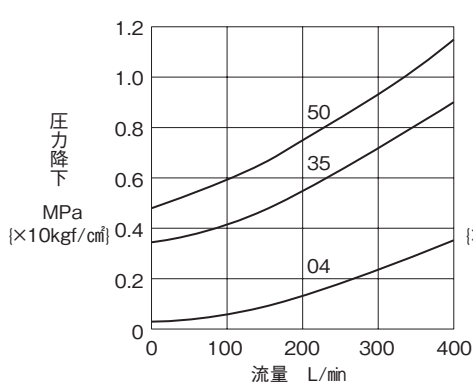

JCA-T10

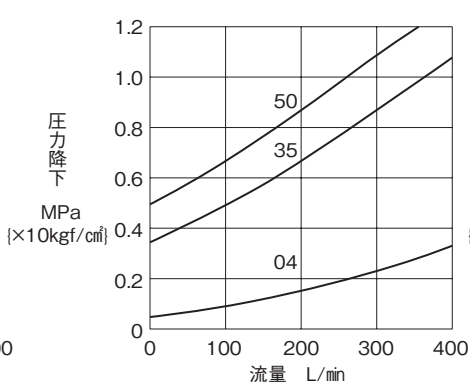

JCA-F10

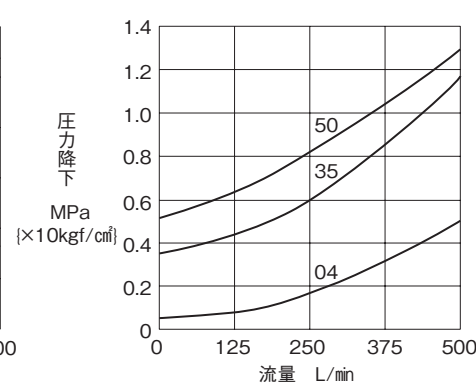

JCA-F16

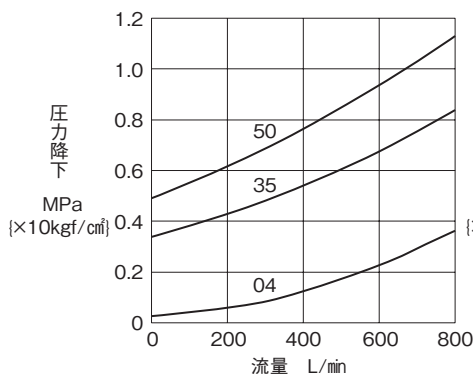

JCA-F24

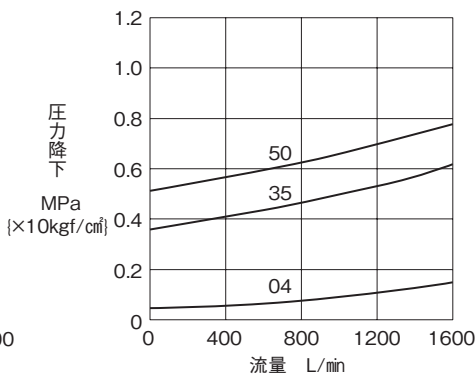

外形寸法図

JCA-G※※

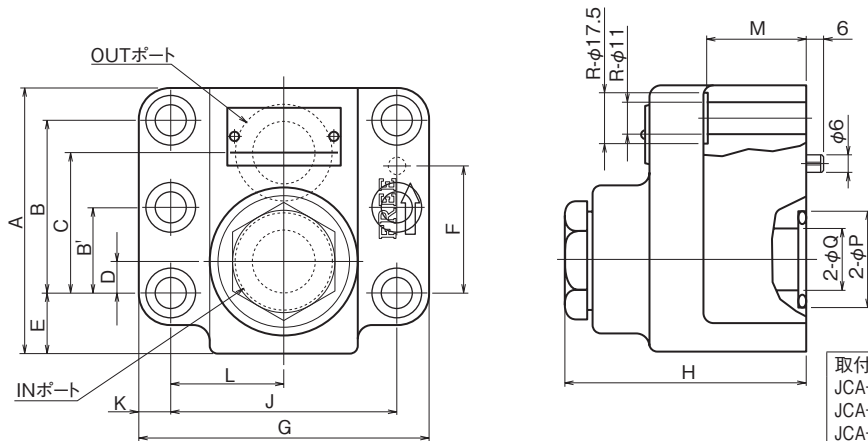

取付面(準拠)
JCA-G03 : ISO 5781-06-07-0-00
JCA-G06 : ISO 5781-08-10-0-00
JCA-G10 : ISO 5781-10-13-0-00

基本形式	寸法																
	A	B	B'	C	D	E	F	G	H	J	K	L	M	P	Q	R	
JCA-G03	72	42.8	—	35.7	7.1	17.45	31.8	90	72.5	66.7	11.6	33.3	30	22	14	4	
JCA-G06	93	60.3	—	49.2	11.1	21.4	44.5	102	84.5	79.4	11.3	39.7	35	34	22	4	
JCA-G10	123	84.1	42.1	67.5	16.7	20.3	62.7	120	97	96.8	11.6	48.4	40	38	26	6	

JCA-T※※

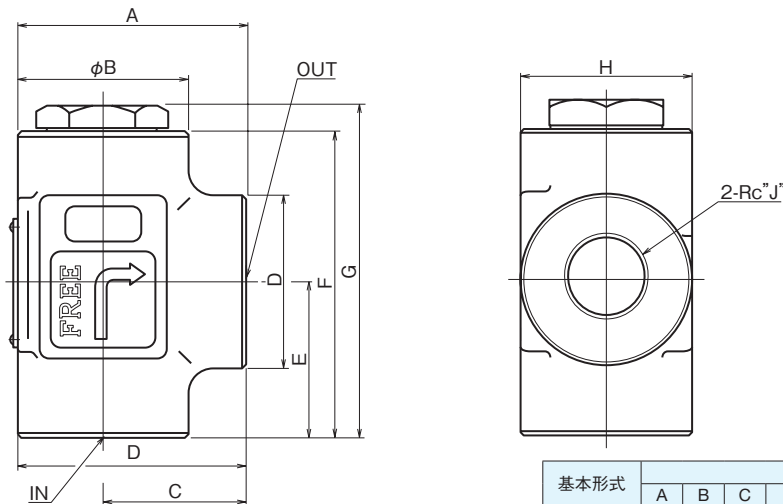

基本形式	寸法									
	A	B	C	D	E	F	G	H	J	
JCA-T03	60	44	36	φ38	33	72	80.5	44	3/8	
JCA-T06	72	54	45	φ54	49	96	104.5	54	3/4	
JCA-T10	105	70	65	□80	65	121.5	130	80	1 1/4	

JCA-F06・F10

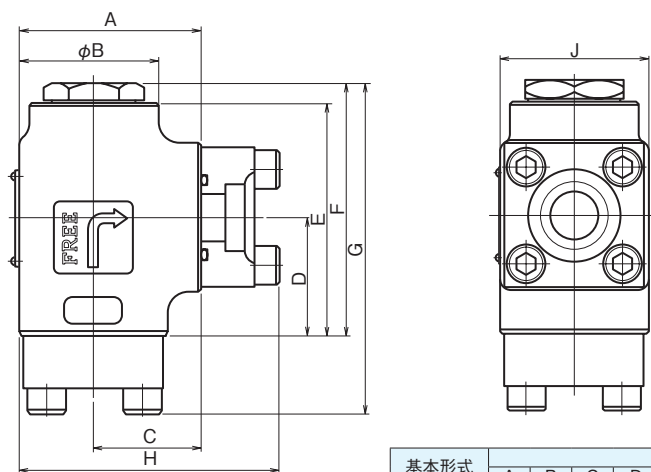

基本形式	寸法									フランジ	六角穴付ボルト
	A	B	C	D	E	F	G	H	J		
JCA-F06	76	54	45	49	96	104.5	136.5	108	62	JIS B 2291 SSA20	M10×40
JCA-F10	105	70	65	65	121.5	130	170	145	80	JIS B 2291 SSA32	M12×45

JCA-F16・24

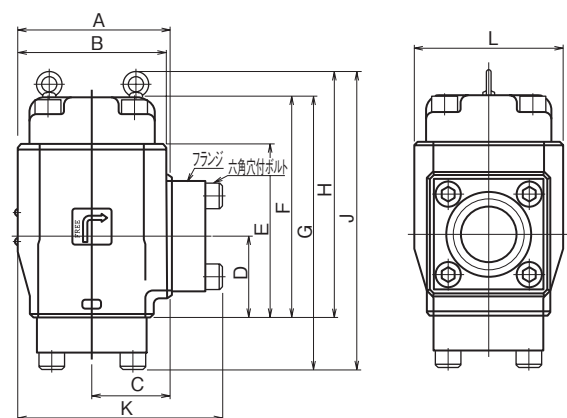

基本形式	寸法											フランジ	六角穴付ボルト
	A	B	C	D	E	F	G	H	J	K	L		
JCA-F16	140	120	80	73	135	181	233	—	—	192	120	JIS B 2291 SSA50	M16×60
JCA-F24	195	190	100	103	220	280	347	312.3	379.3	262	190	JIS B 2291 SSA82	M22×80

断面構造図

JCA-G※※

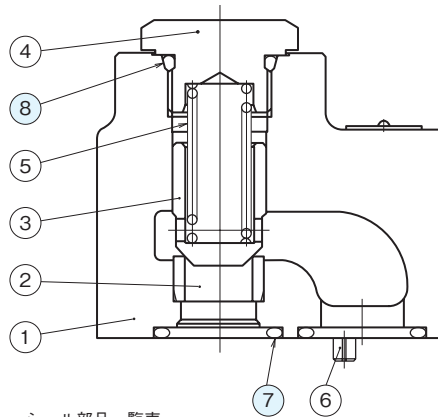

シール部品一覧表

品番	名称	個数	部品仕様		
			JCA-G03	JCA-G06	JCA-G10
7	Oリング	2	JIS B 2401 1B P18	JIS B 2401 1B P28	JIS B 2401 1B P32
8	Oリング	1	JIS B 2401 1B P21	JIS B 2401 1B P24	JIS B 2401 1B P32

JCA-T※※

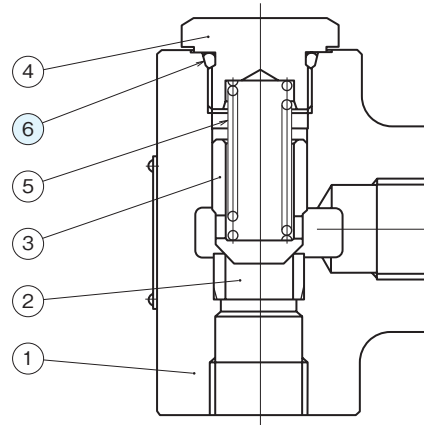

シール部品一覧表

品番	名称	個数	部品仕様		
			JCA-T03	JCA-T06	JCA-T10
6	Oリング	1	JIS B 2401 1B P21	JIS B 2401 1B P24	JIS B 2401 1B P32

JCA-F06・F10

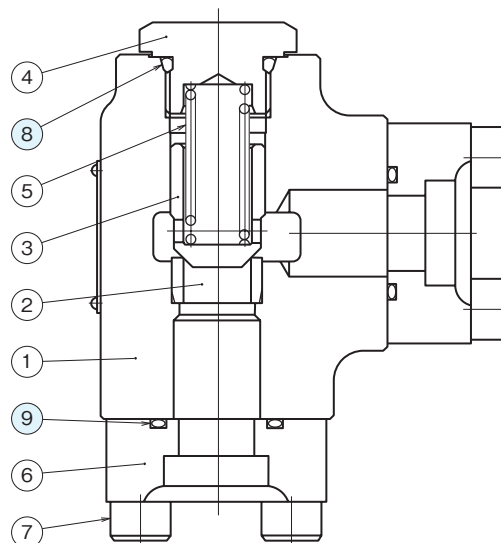

シール部品一覧表

品番	名称	個数	部品仕様			
			JCA-F06	JCA-F10	JCA-F16	JCA-F24
8	Oリング	1	JIS B 2401 1B P24	JIS B 2401 1B P32	JIS B 2401 1B G60	JIS B 2401 1B G90
9	Oリング	2	JIS B 2401 1B G30	JIS B 2401 1B G40	JIS B 2401 1B G60	JIS B 2401 1B G85