

O2シリーズスタック形 減圧弁

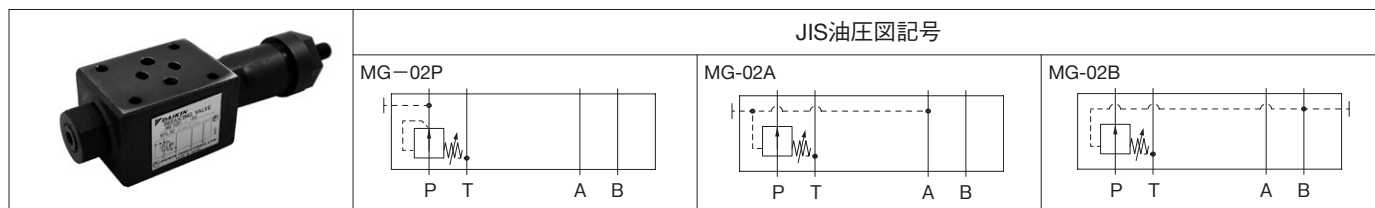

形式記号説明

※ — MG — O2 ※ — ※ ※ — 55 — ※ ※ — ※ ※
1 2 3 4 5 6 7 8 10
※ — MG — O2 ※ — ※ ※ — 60 — ※ O2 — ※
1 2 3 4 5 6 9 8

- 適用流体記号**
無記号：石油系作動油、
水・グリコール系作動油
F：りん酸エステル系作動油
- 基本形式**
MG：モジュラスタック形減圧弁
- 呼び径**
O2：1/4
- 制御ポート**
P：Pポート
A：Aポート
B：Bポート
- 圧力調整範囲**
03：0.3～3.5MPa { 3～35kgf/cm² }
1：0.7～7MPa { 7～70kgf/cm² }
2：3.5～16MPa { 35～160kgf/cm² }
- デザイン番号**
(デザイン番号は変更することがあります。)
55：25MPa { 250kgf/cm² } シリーズ
60：35MPa { 350kgf/cm² } シリーズ
- 圧力調整ねじ取付方向**
(55デザインにのみ適用)
無記号：Bポート側調整
G：Aポート側調整
- オプション記号**
無記号：圧力調整ねじ形
T：圧力調整ハンドル形
- 圧力計接続口**
(60デザインにのみ適用)
R02：Rc 1/4
S02：G 1/4 (JIS B 2351)
(55デザインは無記号で
R02：Rc 1/4)
- 管理番号**
32：圧力計接続口に
プラグ(R 1/4)取付無

仕様

形式記号	最高使用圧力 MPa {kgf/cm ² }	最大流量 L/min	圧力調整範囲 MPa {kgf/cm ² }	質量 kg	圧力変化量 MPa {kgf/cm ² } / ねじ回転
MG-02※-03-55	25 {250}	40	0.3～3.5 { 3～35 }	1.1	0.34 { 3.4 } / 1回転
MG-02※-1-55			0.7～7 { 7～70 }		0.65 { 6.5 } / 1回転
MG-02※-2-55			3.5～16 { 35～160 }		1.8 { 18 } / 1回転
MG-02※-03-60	35 {350}		0.3～3.5 { 3～35 }	1.3	0.34 { 3.4 } / 1回転
MG-02※-1-60			0.7～7 { 7～70 }		0.65 { 6.5 } / 1回転
MG-02※-2-60			3.5～16 { 35～160 }		1.8 { 18 } / 1回転

取扱い

- ドレンは、タンクポートへ接続されています。
- 良好な減圧性能を得るために、1次側回路と2次側減圧回路の圧力差は1MPa {10kgf/cm²} 以上にしてください。

性能曲線 (粘度：32mm²/s {cSt})

流量－圧力特性 (タンクポート：大気開放)

MG-02P-03-55

実線：1次圧力 7MPa { 70kgf/cm² }
破線：1次圧力 25MPa { 250kgf/cm² }

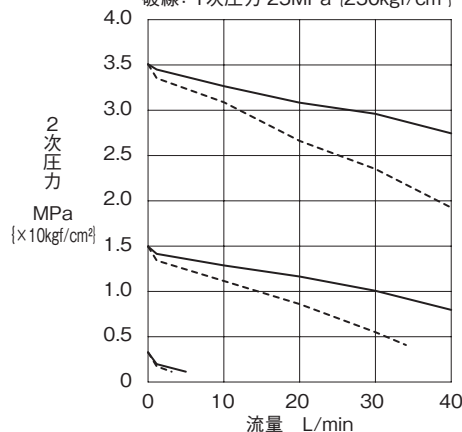

MG-02P-1-55

実線：1次圧力 7MPa { 70kgf/cm² }
破線：1次圧力 25MPa { 250kgf/cm² }

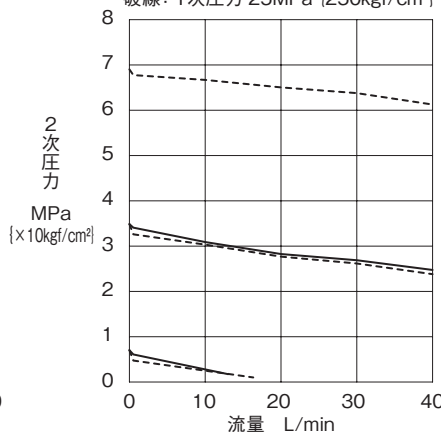

MG-02P-2-55

実線：1次圧力 7MPa { 70kgf/cm² }
破線：1次圧力 25MPa { 250kgf/cm² }

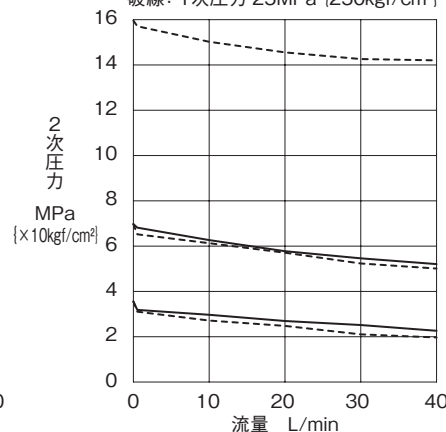

性能曲線 (粘度: 32mm²/s{cSt})

流量-圧力特性 (タンクポート: 大気開放)

MG-02A(B)-03-55

実線: 1次圧力 7MPa {70kgf/cm²}
破線: 1次圧力 25MPa {250kgf/cm²}

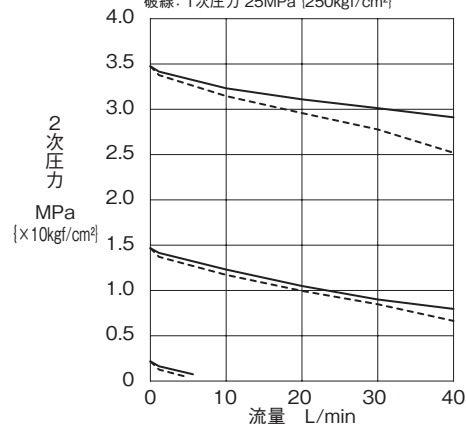

MG-02A(B)-1-55

実線: 1次圧力 7MPa {70kgf/cm²}
破線: 1次圧力 25MPa {250kgf/cm²}

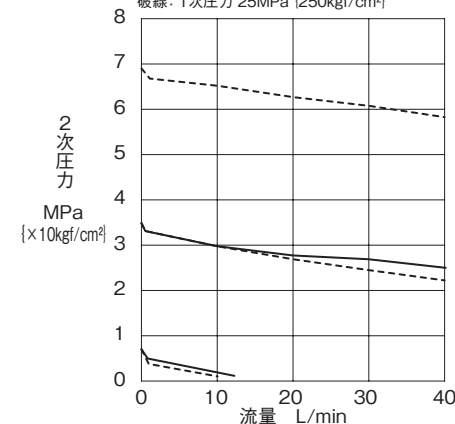

MG-02A(B)-2-55

実線: 1次圧力 7MPa {70kgf/cm²}
破線: 1次圧力 25MPa {250kgf/cm²}

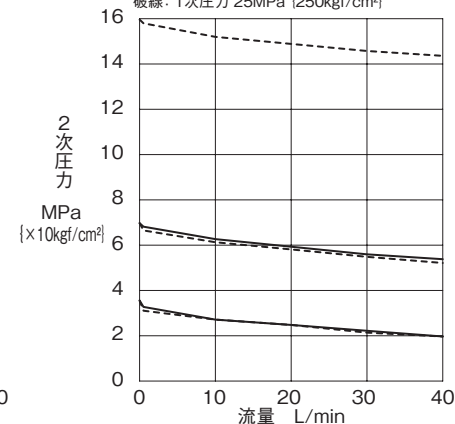

MG-02P-03-60

実線: 1次圧力 7MPa {70kgf/cm²}
破線: 1次圧力 25MPa {250kgf/cm²}

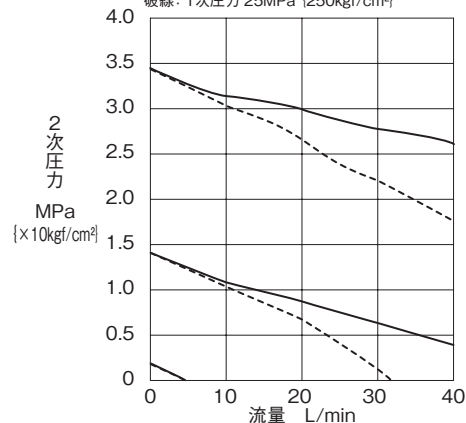

MG-02P-1-60

実線: 1次圧力 7MPa {70kgf/cm²}
破線: 1次圧力 25MPa {250kgf/cm²}

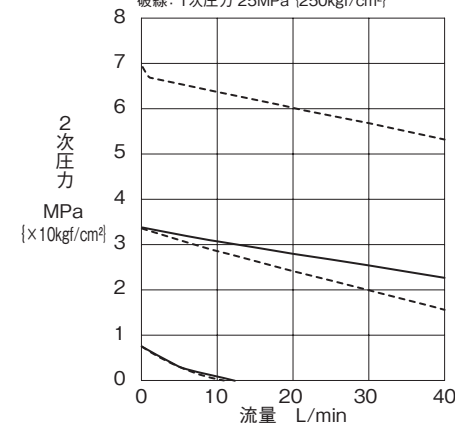

MG-02P-2-60

実線: 1次圧力 7MPa {70kgf/cm²}
破線: 1次圧力 25MPa {250kgf/cm²}

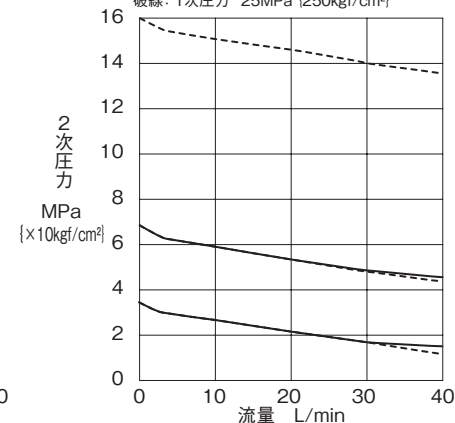

MG-02A(B)-03-60

実線: 1次圧力 7MPa {70kgf/cm²}
破線: 1次圧力 25MPa {250kgf/cm²}

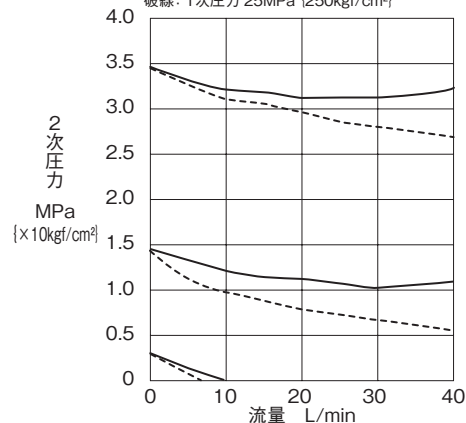

MG-02A(B)-1-60

実線: 1次圧力 7MPa {70kgf/cm²}
破線: 1次圧力 25MPa {250kgf/cm²}

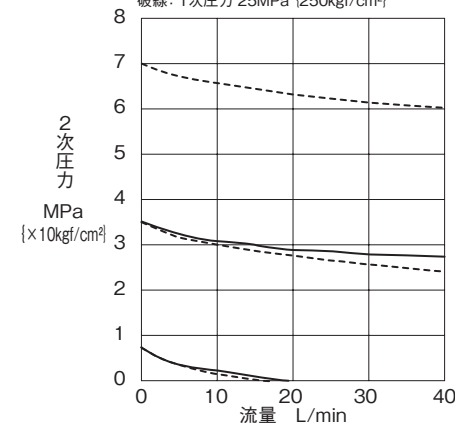

MG-02A(B)-2-60

実線: 1次圧力 7MPa {70kgf/cm²}
破線: 1次圧力 25MPa {250kgf/cm²}

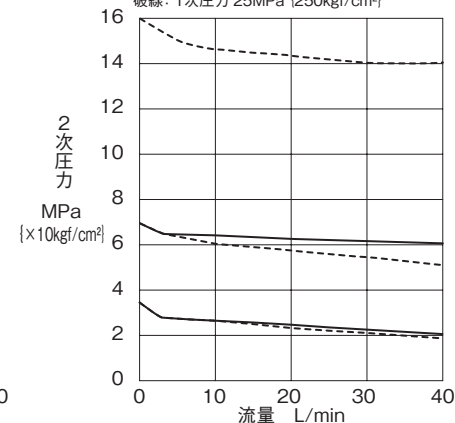

圧力降下特性

MG-02P(A,B)-※※-55

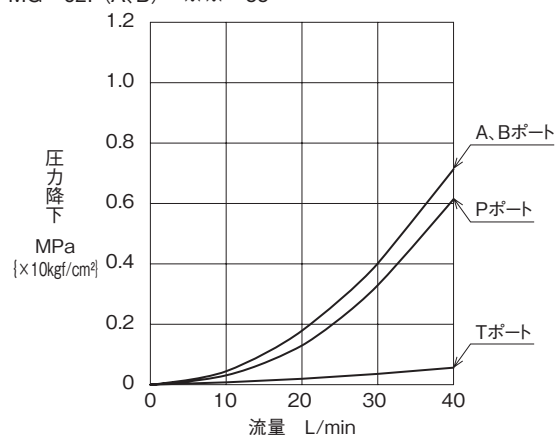

MG-02P(A,B)-※※-60

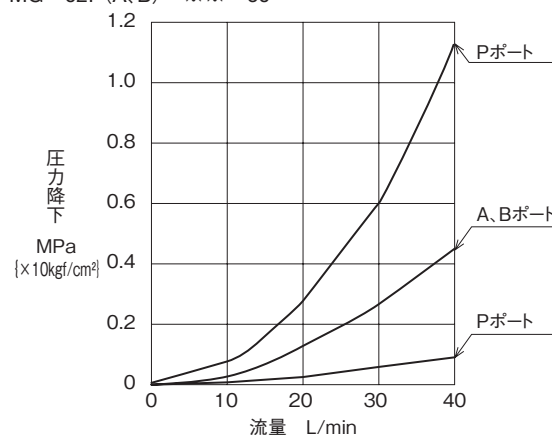

外形寸法図

MG-02※-※※-55

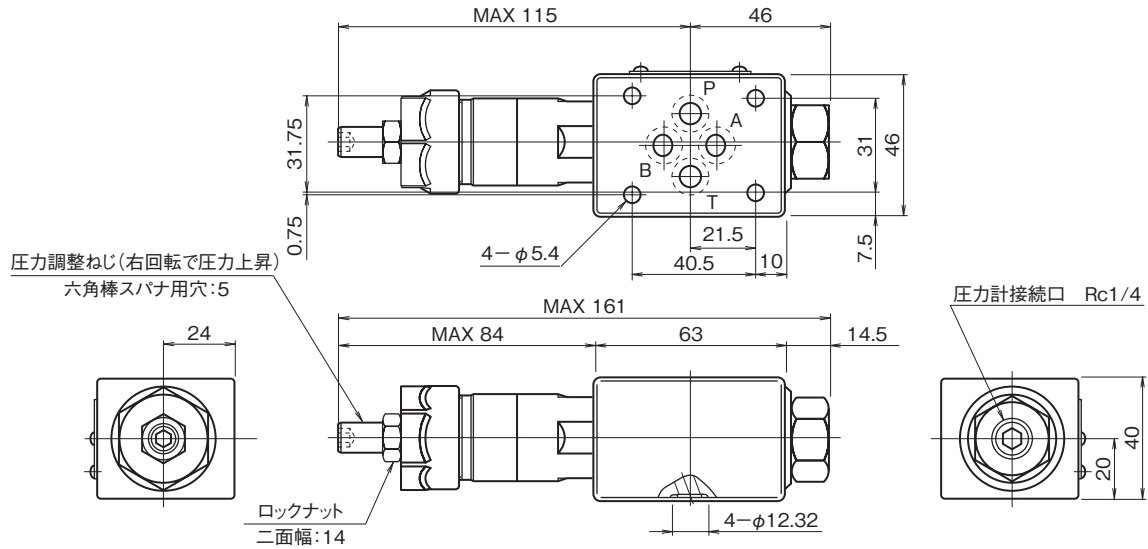

※オプション"G"は、圧力調整ねじがAポート側にあります

MG-02※-※※-60-※02

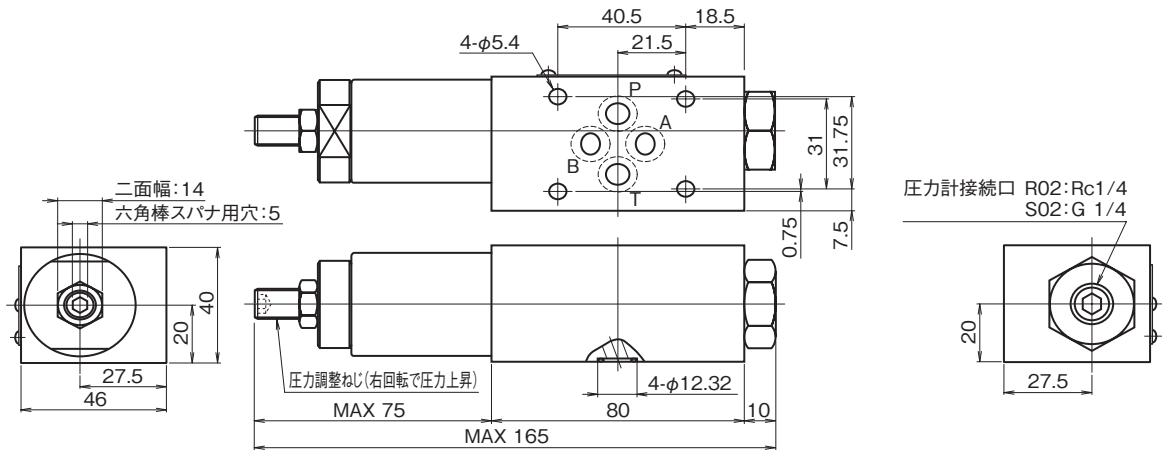

MG-02※-※※-60-※02-T

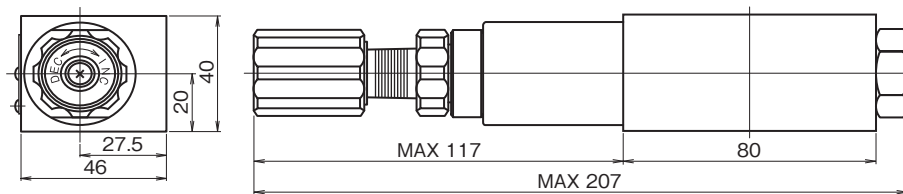

断面構造図

MG-02※-※※-55

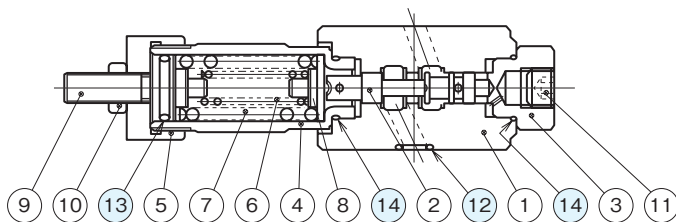

シール部品一覧表

品番	名称	個数	部品仕様
12	Oリング	4	AS568-012 (NBR,Hs90)
13	Oリング	1	JIS B2401 1A P18
14	Oリング	2	AS568-017 (NBR,Hs90)

MG-02※-※※-60-R02

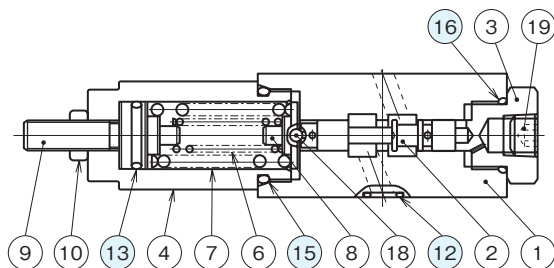

MG-02※-※※-60-S02

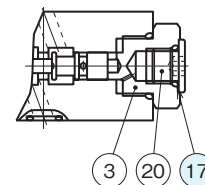

シール部品一覧表

品番	名称	個数	部品仕様
12	Oリング	4	AS568-012 (NBR,Hs90)
13	Oリング	1	JIS B2401 1A P18
15	Oリング	1	JIS B2401 1B P26
16	Oリング	1	JIS B2401 1B P20
17	Oリング	1	JIS B2401 1B P11