

## 外形寸法図

MQ-02P

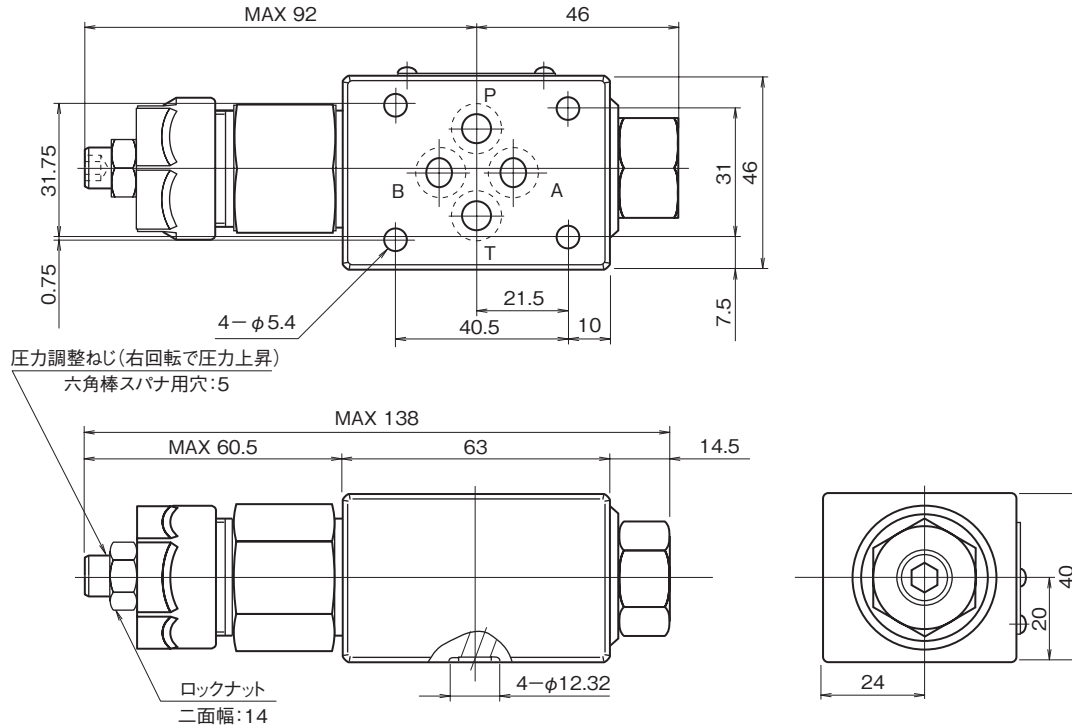

※オプション"G"は、圧力調整ねじがAポート側にあります

## 断面構造図

MQ-02P

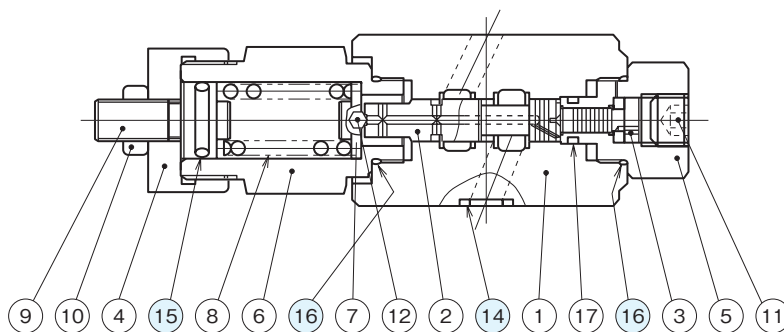

シール部品一覧表

品番	名称	個数	部品仕様
14	Oリング	4	AS568-012 (NBR,Hs90)
15	Oリング	1	JIS B2401 1A P14
16	Oリング	2	AS568-017 (NBR,Hs90)
17	Oリング	1	JIS B2401 1B P8