

外形寸法図

MT-02P,T
MTC-02P

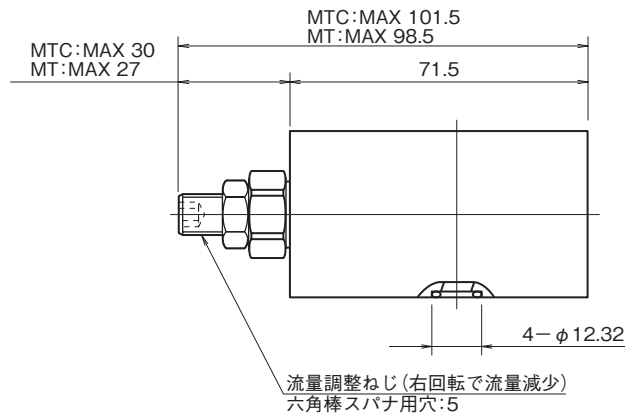
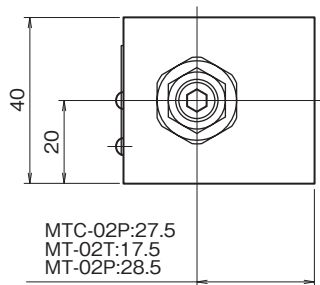
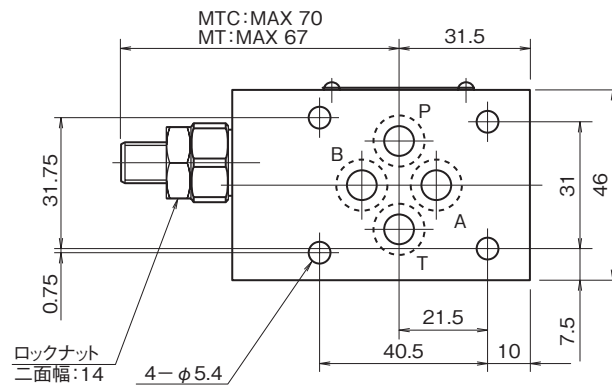

※オプション"G"は、圧力調整ねじがAポート側にあります

断面構造図

MT-02P-65
MT-02T-65

MTC-02P-55

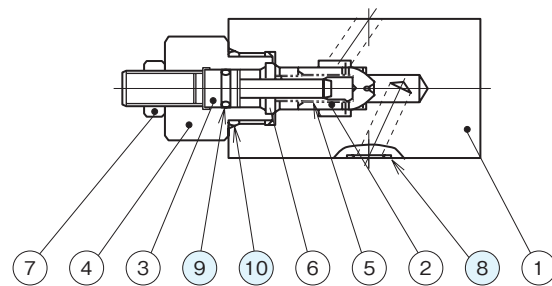
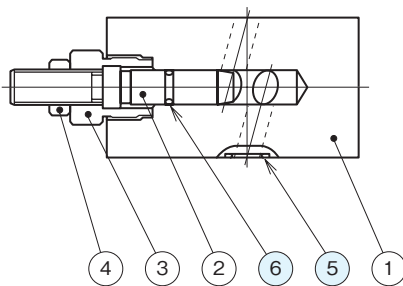

シール部品一覧表

| 品番 | 名称 | 個数 | 部品仕様 |
|----|------|----|----------------------|
| 5 | Oリング | 4 | AS568-012 (NBR,Hs90) |
| 6 | Oリング | 1 | JIS B2401 1B P7 |

シール部品一覧表

| 品番 | 名称 | 個数 | 部品仕様 |
|----|------|----|----------------------|
| 8 | Oリング | 4 | AS568-012 (NBR,Hs90) |
| 9 | Oリング | 1 | JIS B2401 1B P8 |
| 10 | Oリング | 1 | JIS B2401 1B P18 |