

## 外形寸法図

### MT-02W-55

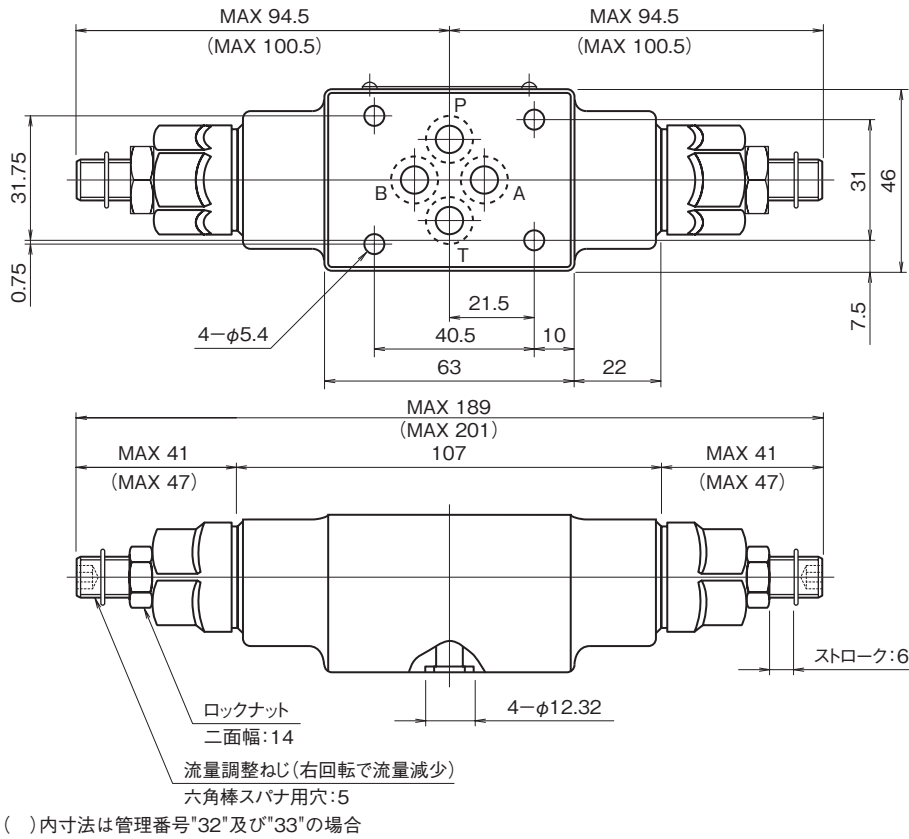

### MT-02A-55

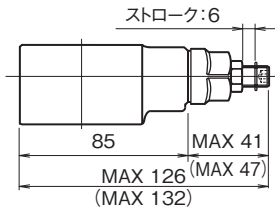

### MT-02B-55

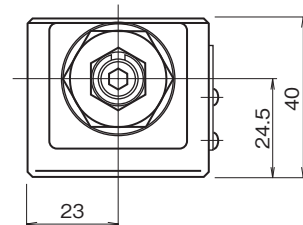
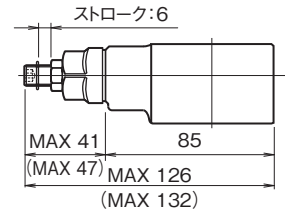

## 断面構造図

### MT-02W-55

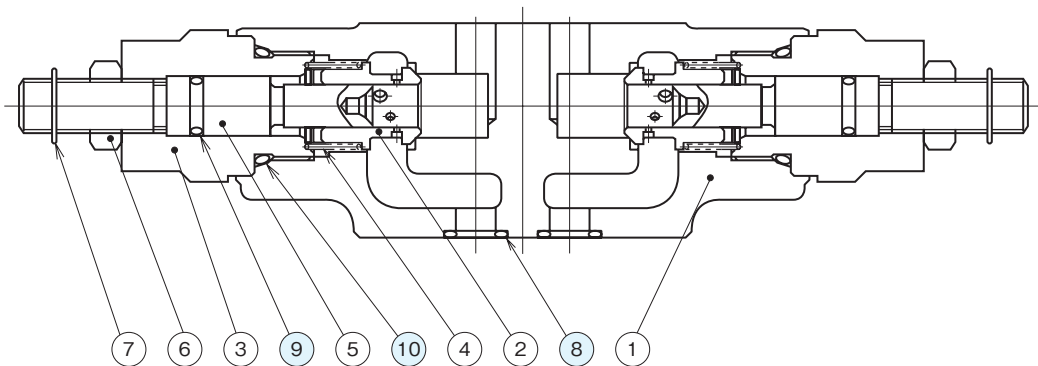

シール部品一覧表

品番	名称	個数		部品仕様
		MT-02W	MT-02A,B	
8	Oリング	4	4	AS568-012 (NBR,Hs90)
9	Oリング	2	1	JIS B2401 1B P8
10	Oリング	2	1	JIS B2401 1B P18

## 外形寸法図

MT-02Wi-55

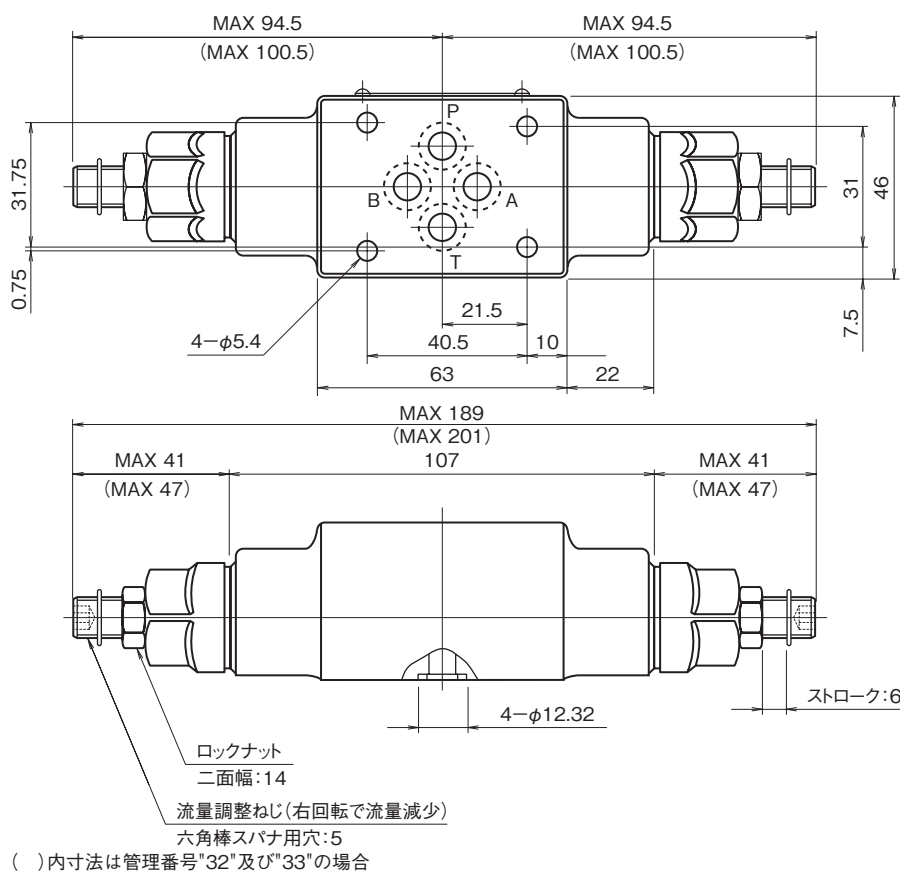

MT-02Ai-55

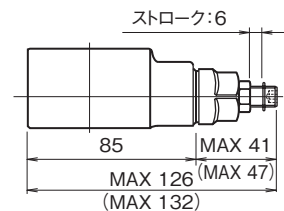

MT-02Bi-55

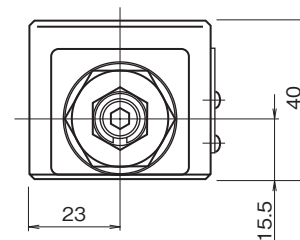
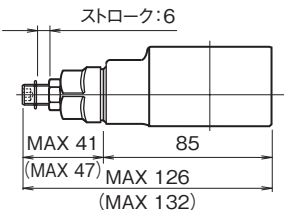

## 断面構造図

MT-02Wi-55

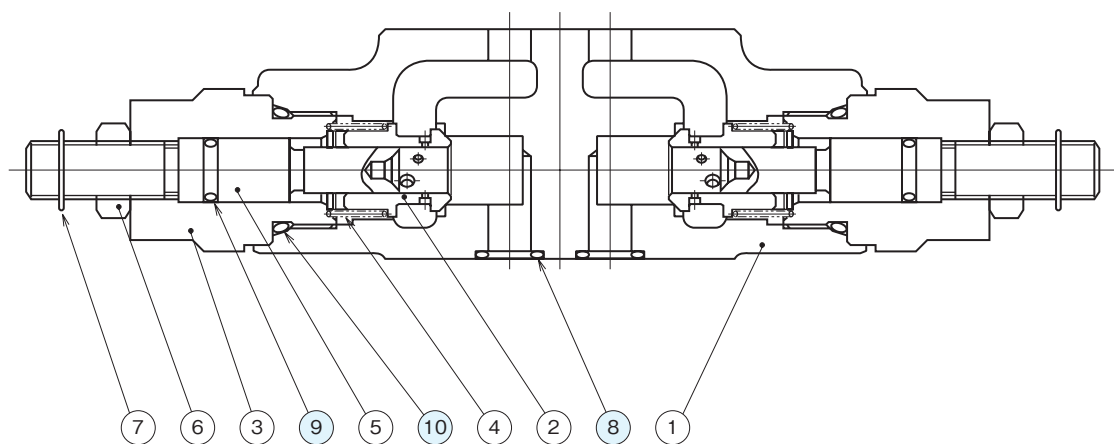

シール部品一覧表

品番	名称	個数		部品仕様
		MT-02Wi	MT-02Ai,Bi	
8	Oリング	4	4	AS568-012 (NBR,Hs90)
9	Oリング	2	1	JIS B2401 1B P8
10	Oリング	2	1	JIS B2401 1B P18

## 外形寸法図

MT-02W-55-T

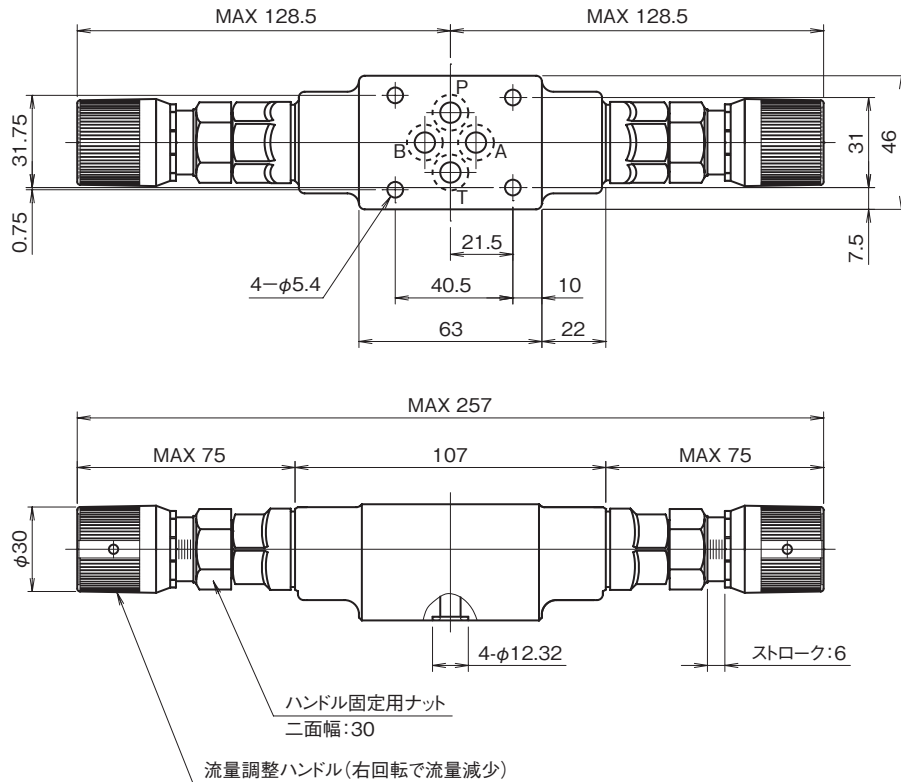

MT-02A-55-T

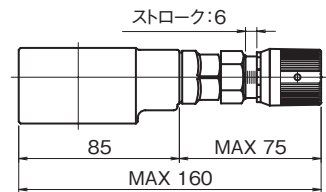

MT-02B-55-T

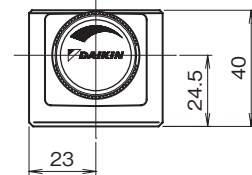
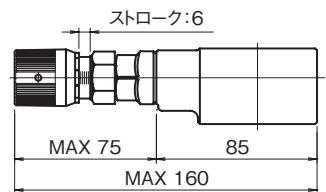

## 断面構造図

MT-02W-55-T

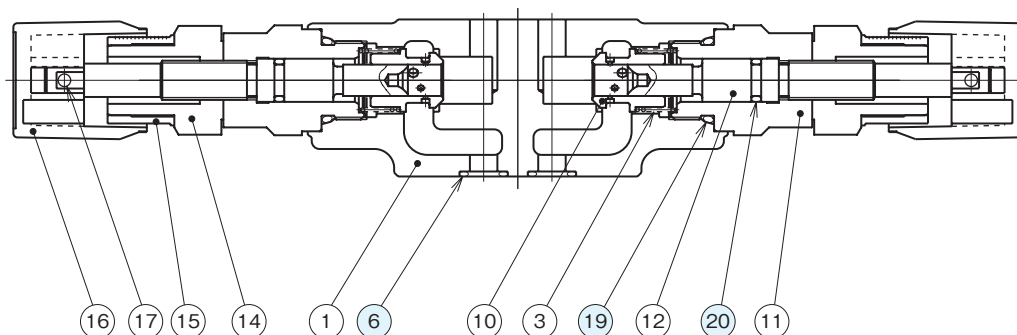

シール部品一覧表

品番	名称	個数		部品仕様
		MT-02W	MT-02A,B	
6	Oリング	4	4	AS568-012 (NBR,Hs90)
19	Oリング	2	1	JIS B2401 1B P18
20	Oリング	2	1	JIS B2401 1B P8

## 外形寸法図

MT-02Wi-55-T

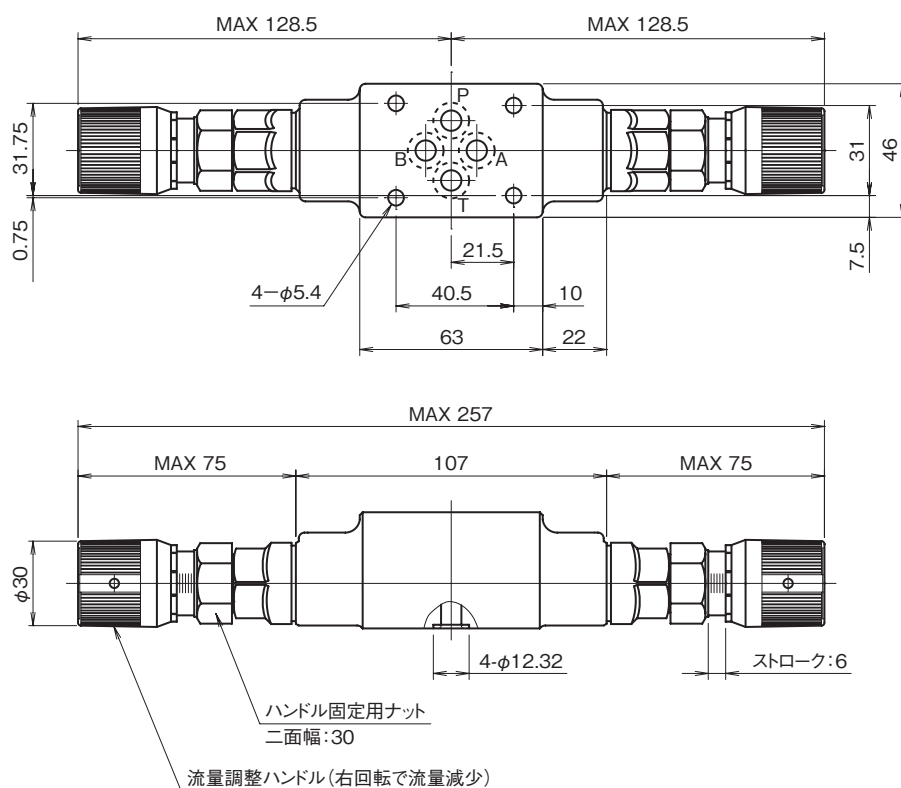

MT-02Ai-55-T

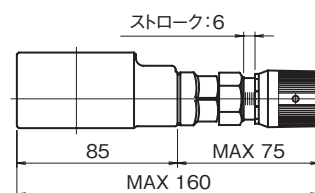

MT-02Bi-55-T

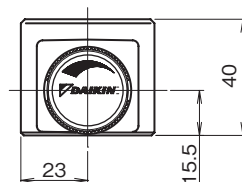
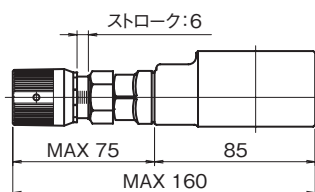

## 断面構造図

MT-02Wi-55-T

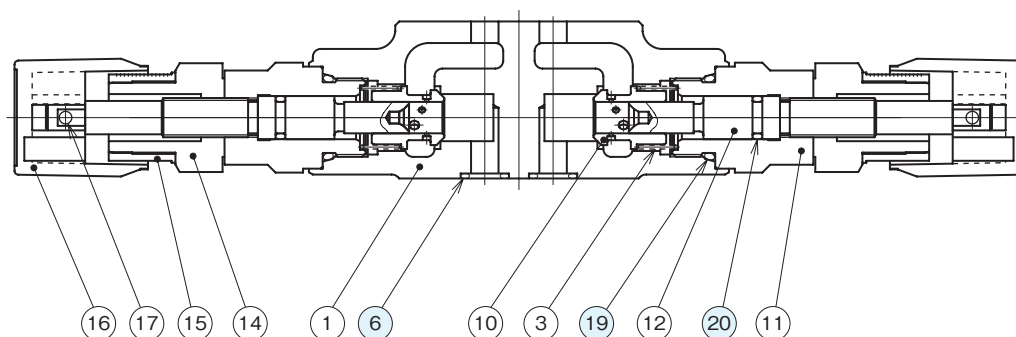

シール部品一覧表

品番	名称	個数		部品仕様
		MT-02WI	MT-02AI,BI	
6	Oリング	4	4	AS568-012 (NBR,Hs90)
19	Oリング	2	1	JIS B2401 1B P18
20	Oリング	2	1	JIS B2401 1B P8

## 外形寸法図

### MT-02W(i)-60

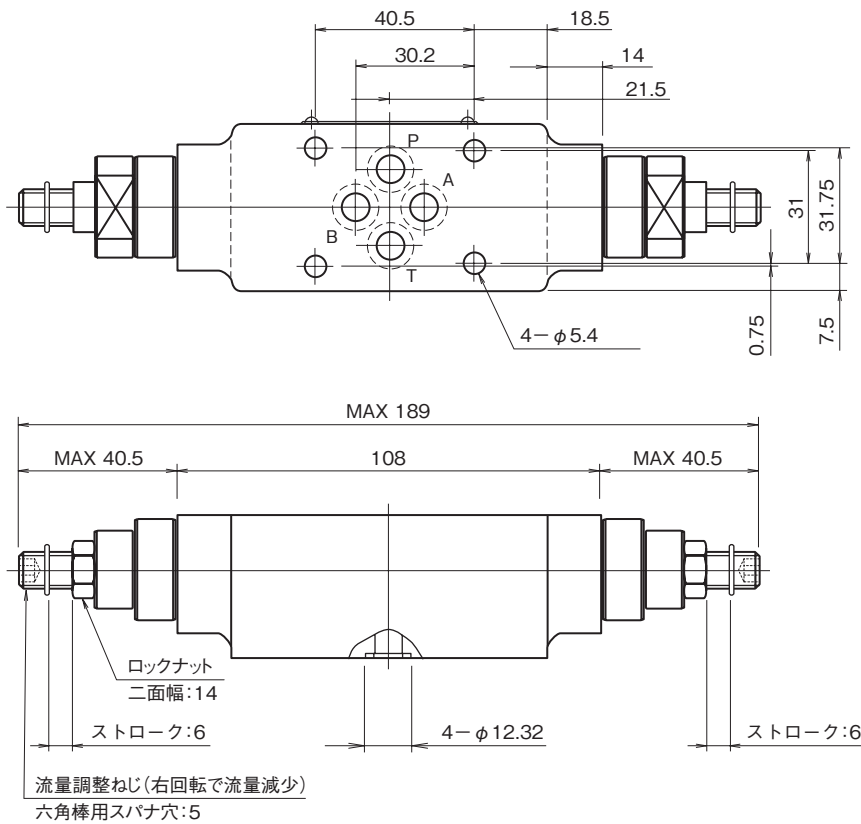

( )内寸法はメータイン制御の場合

### MT-02A(i)-60

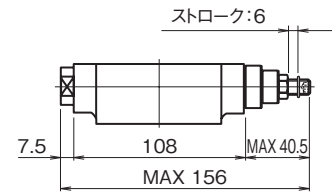

### MT-02B(i)-60

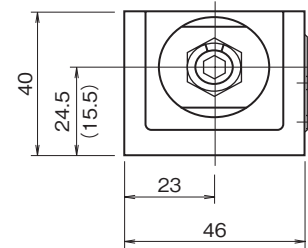
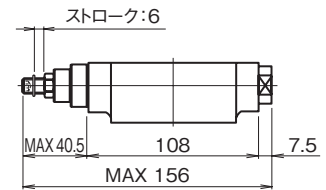

## 断面構造図

### MT-02W(i)-60

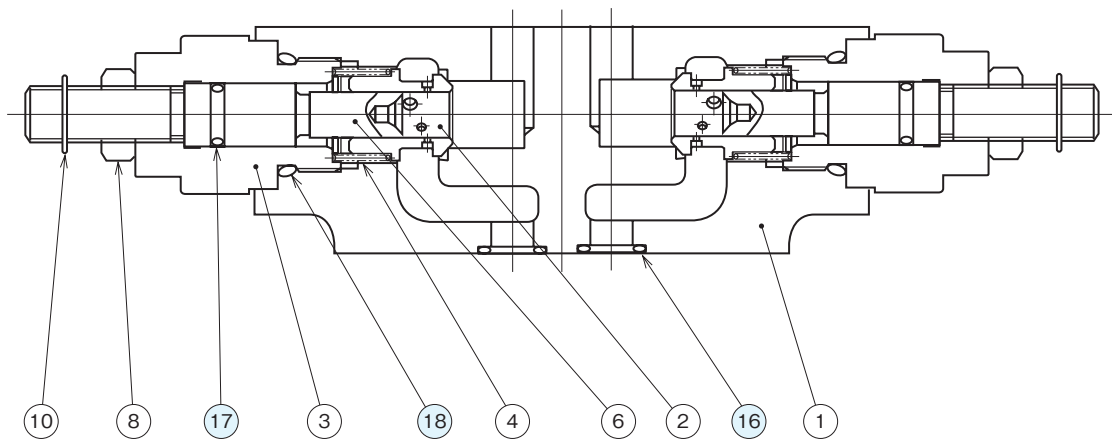

シール部品一覧表

品番	名称	個数		部品仕様
		MT-02W(i)	MT-02A(i),B(i)	
16	Oリング	4	4	AS568-012 (NBR,Hs90)
17	Oリング	2	1	JIS B2401 1B P8
18	Oリング	2	1	JIS B2401 1B P18