

O2シリーズスタック形 チェック弁

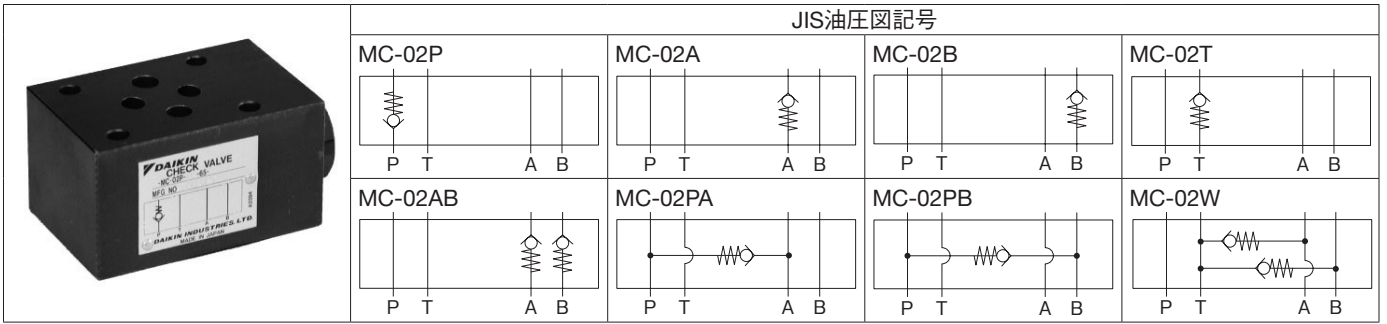

形式記号説明

※ — MC — O2 ※ ※ — ※ ※ — ※ ※

1 2 3 4 5 6

- 1 適用流体記号
無記号：石油系作動油、水・グリコール系作動油
F：りん酸エステル系作動油
- 2 基本形式
MC：モジュラースタック形チェック弁
- 3 呼び径
O2：1/4
- 4 制御ポート
○55デザイン
AB：A・Bポート W：A・Bポート(バキュームチェック弁)
○65デザイン
P：Pポート A：Aポート B：Bポート
T：Tポート PA：A→P PB：B→P
- 5 クラッキング圧力記号
無記号：0.015MPa {0.15kgf/cm²} (MC-02Wにのみ適用)
05：0.05 MPa {0.5kgf/cm²}
50：0.5 MPa {5 kgf/cm²}
- 6 デザイン番号 (デザイン番号は変更することがあります。)
55：25MPa {250kgf/cm²} シリーズ
65：35MPa {350kgf/cm²} シリーズ

仕様

形式記号	最高使用圧力 MPa {kgf/cm ² }	最大流量 L/min	クラッキング圧力 MPa {kgf/cm ² }	質量 kg
MC-02AB-05-55	25 {250}	40	0.05 {0.5}	1.1
MC-02AB-50-55			0.5 {5}	
MC-02W-55			0.015 {0.15}	

形式記号	最高使用圧力 MPa {kgf/cm ² }	最大流量 L/min	クラッキング圧力 MPa {kgf/cm ² }	質量 kg
MC-02※※-05-65	35 {350}	40	0.05 {0.5}	0.9
MC-02※※-50-65			0.5 {5}	

性能曲線 (粘度：32mm²/s{cSt})

圧力降下特性

MC-02P(A) (B) (T)

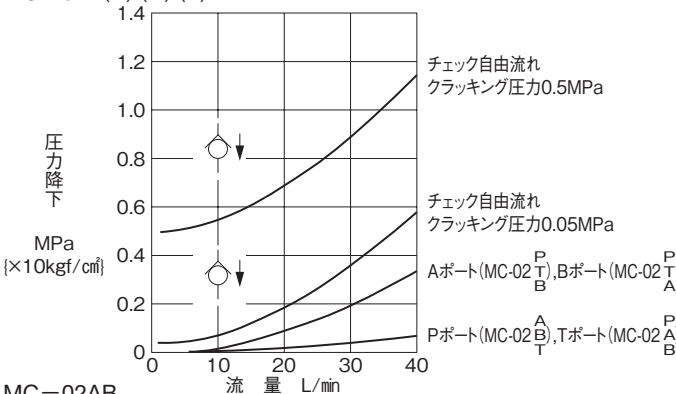

MC-02PA(PB)

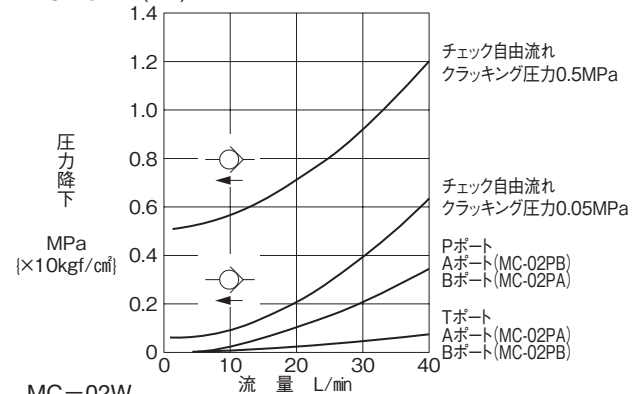

MC-02AB

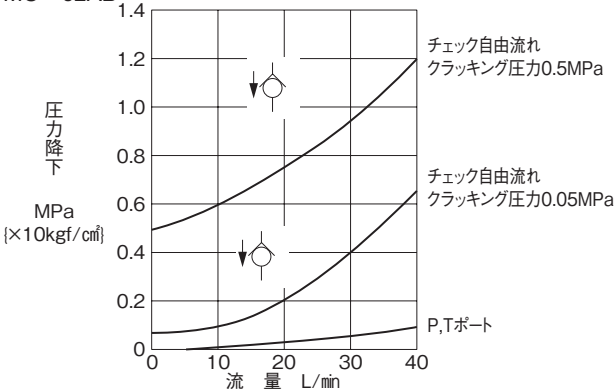

MC-02W

