

## 04シリーズスタック形 チェック弁付Pポート絞り弁

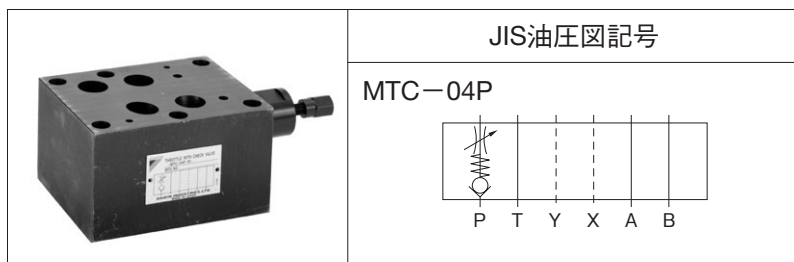

### 形式記号説明

※ — M T C — 0 4 P — 1 0

1 2 3 4 5 6

**1 適用流体記号**

無記号：石油系作動油、水・グリコール系作動油  
F：りん酸エステル系作動油

**2 基本形式**

MT：モジュラースタック形絞り弁

**3 チェック弁記号**

C：チェック弁付

**4 呼び径**

04：1/2

**5 制御ポート**

P：Pポート

**6 デザイン番号（デザイン番号は変更することがあります。）**

### 仕様

形式記号	最高使用圧力 MPa {kgf/cm <sup>2</sup> }	最大流量 L/min	チェック弁 クラッキング圧力 MPa {kgf/cm <sup>2</sup> }	質量 kg
MTC-04P-10	35 {350}	300	0.04 {0.4}	4.5

### 性能曲線（粘度：42mm<sup>2</sup>/s{cSt}

圧力降下特性

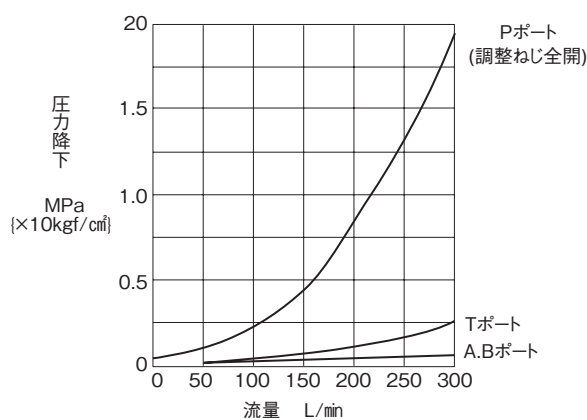

調整ねじ回転—流量特性

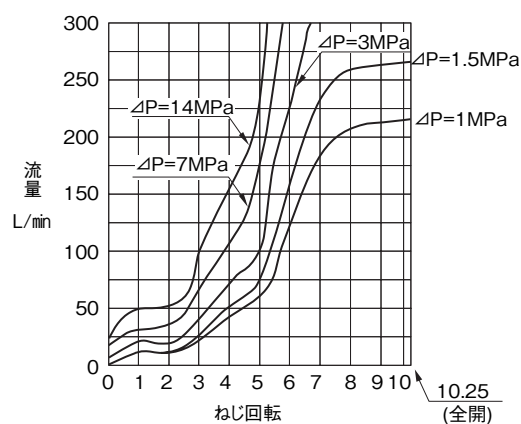

## 外形寸法図

MTC-04P

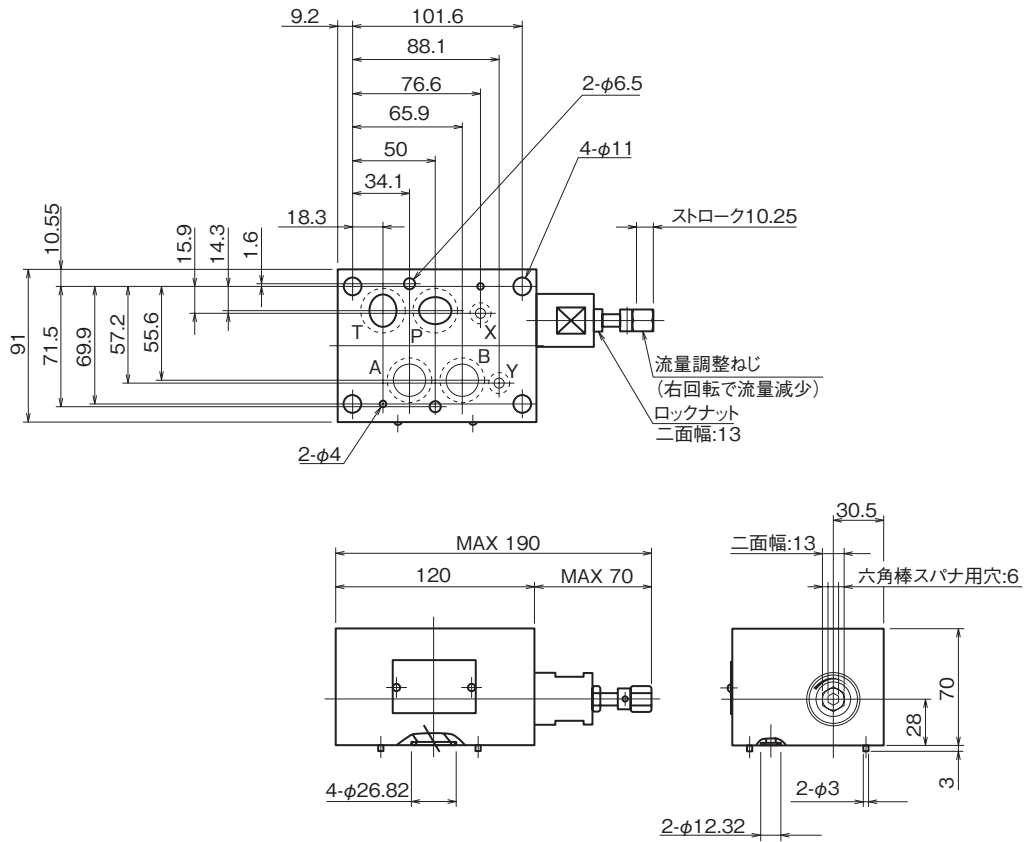

## 断面構造図

MTC-04P

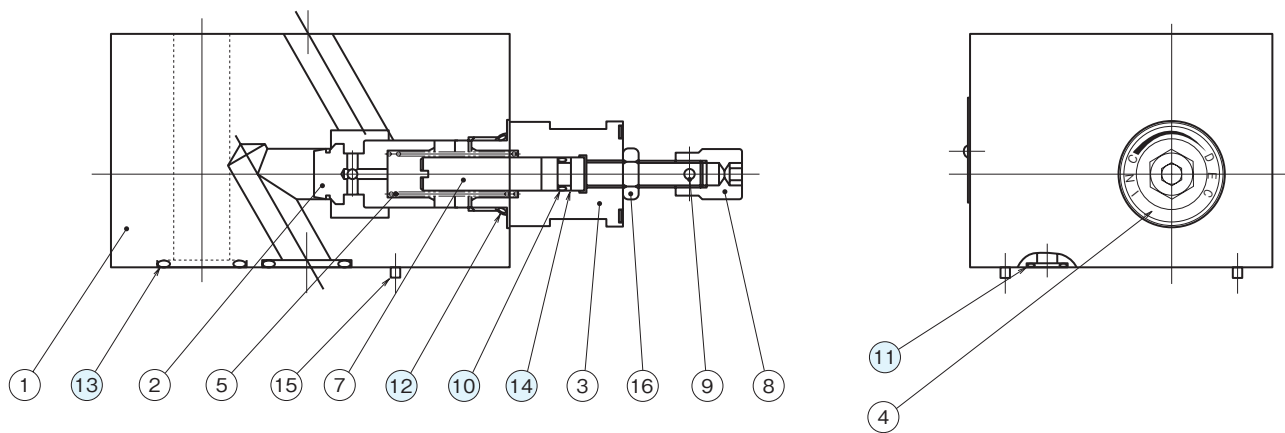

シール部品一覧表

品番	名称	個数	部品仕様
10	Oリング	1	JIS B 2401 1BP7
11	Oリング	2	AS568-012 (NBR,Hs90)
12	Oリング	1	JIS B 2401 1BP20
13	Oリング	4	AS568-118 HS90
14	バックアップリング	1	JIS B 2407 バイアスカットP7