

外形寸法図

JRPL - G02

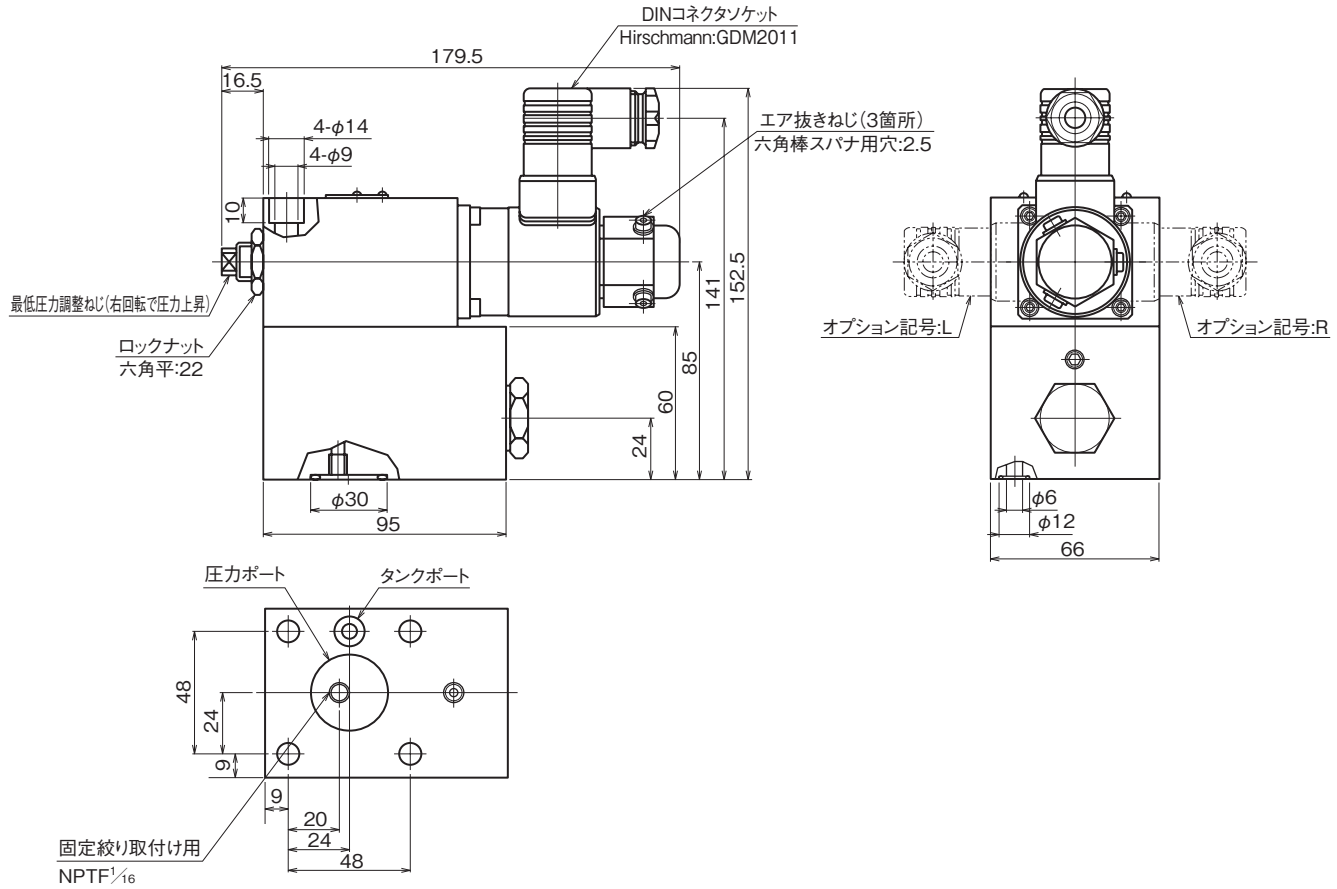

断面構造図

JRPL - G02

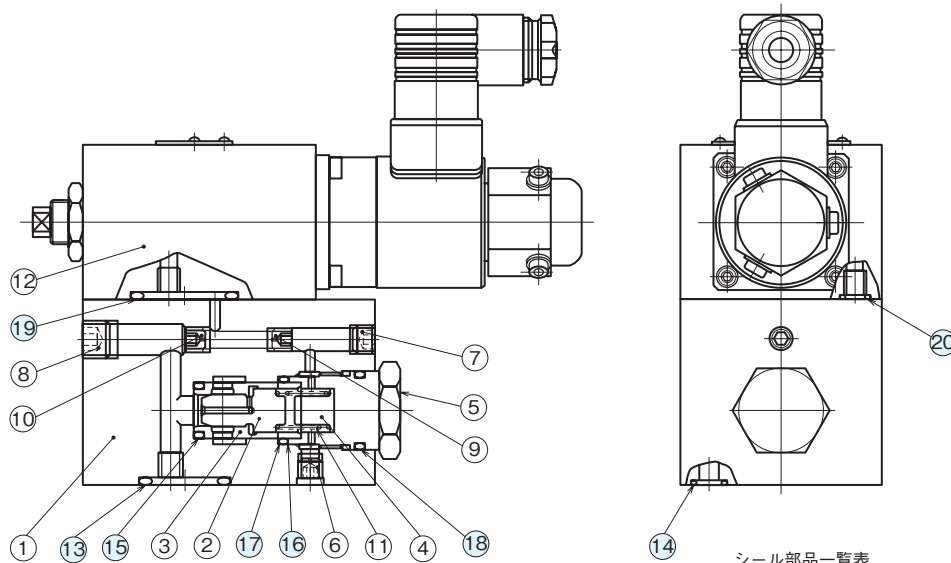

シール部品一覧表

| 品番 | 名称 | 個数 | 部品仕様 |
|----|-----------|----|----------------------|
| 13 | Oリング | 1 | JIS B 2401 1B P24 |
| 14 | Oリング | 1 | JIS B 2401 1B P9 |
| 15 | Oリング | 1 | JIS B 2401 1B P14 |
| 16 | Oリング | 1 | JIS B 2401 1B P18 |
| 17 | バックアップリング | 1 | JIS B 2407バイアスカットP18 |
| 18 | Oリング | 1 | JIS B 2401 1B P21 |
| 19 | Oリング | 1 | JIS B 2401 1B G30 |
| 20 | Oリング | 2 | JIS B 2401 1B P7 |