

外形寸法図

C2RLP - G03

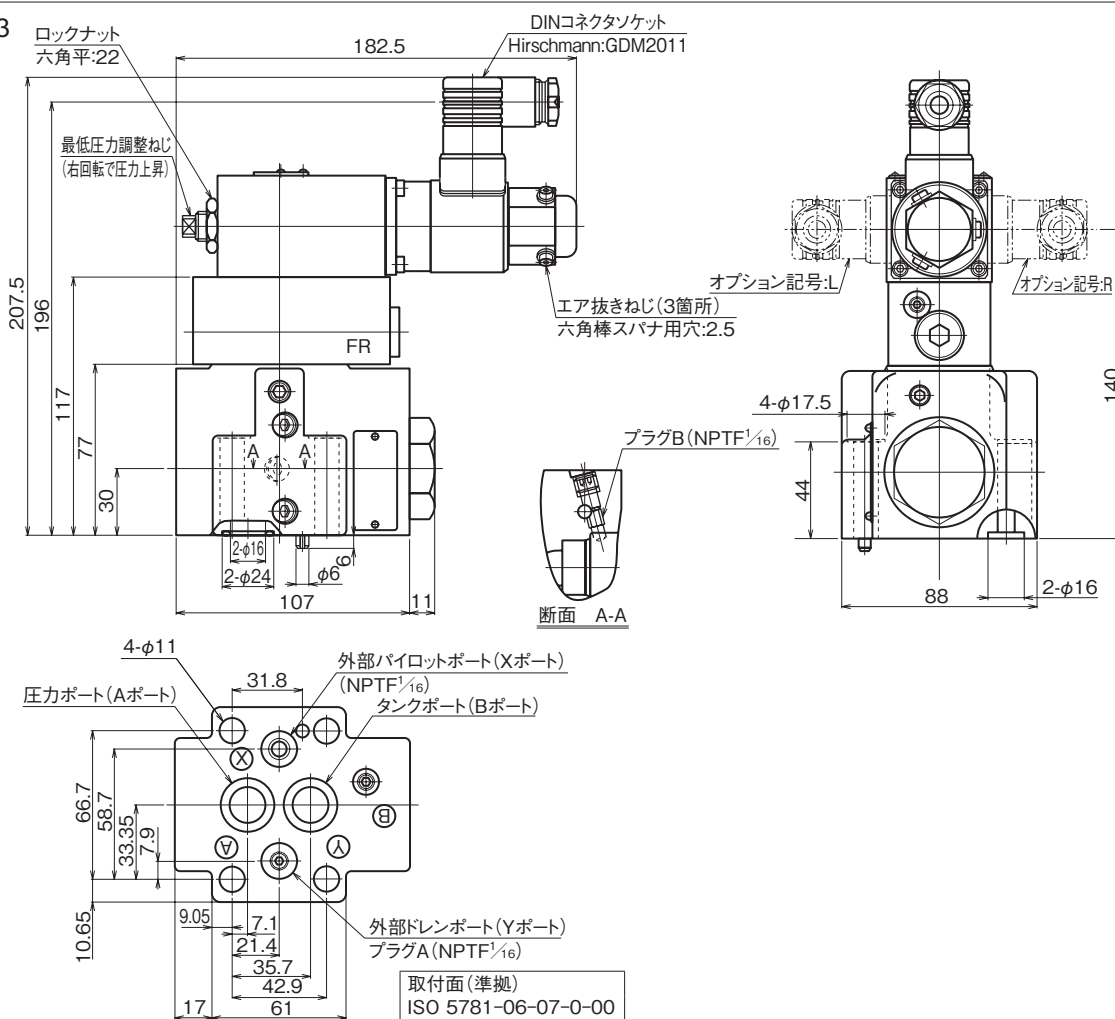

J
比例弁 / サイボ弁

断面構造図

C2RLP - G03

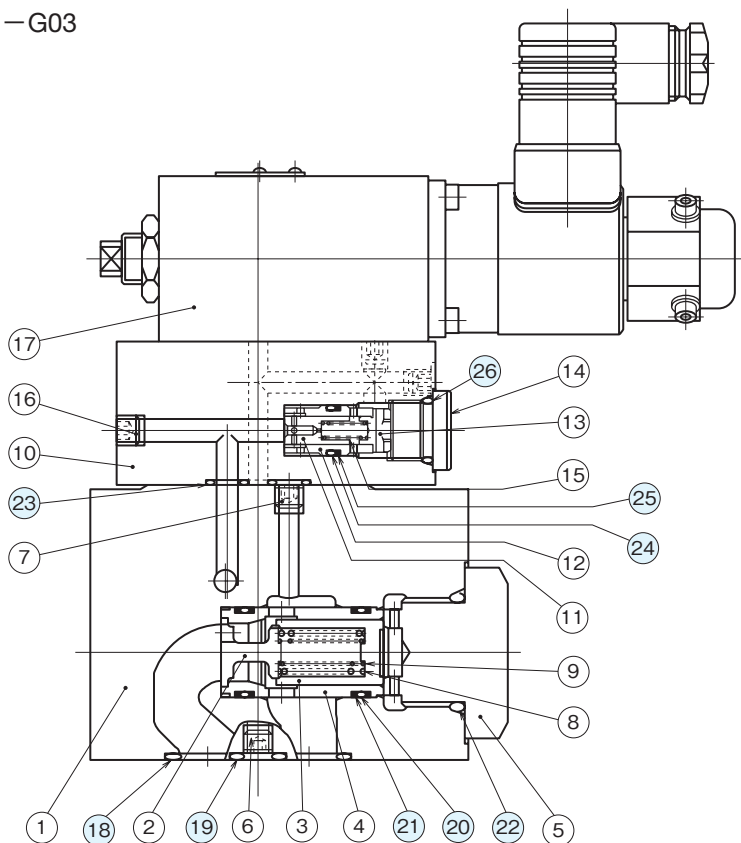

シール部品一覧表

品番	名称	個数	部品仕様
18	Oリング	2	JIS B 2401 1B P20
19	Oリング	2	JIS B 2401 1B P12
20	Oリング	2	AS568-020(NBR,Hs90)
21	バックアップリング	4	スパイラル AS568-020用
22	Oリング	1	AS568-215(NBR,Hs90)
23	Oリング	4	JIS B 2401 1B P9
24	Oリング	1	AS568-013(NBR,Hs90)
25	バックアップリング	1	バイアスカット AS 568-013用
26	Oリング	1	JIS B 2401 1B P14