

サブプレート

外形寸法図

JR-02M
最高使用圧力：21MPa {210kgf/cm²}

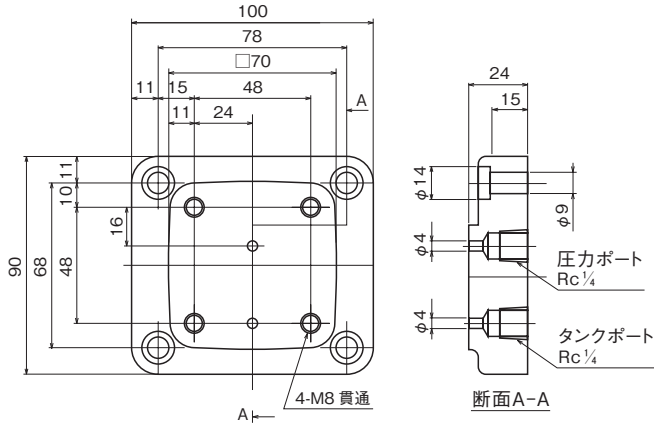

SR-03M
最高使用圧力：7MPa {70kgf/cm²}

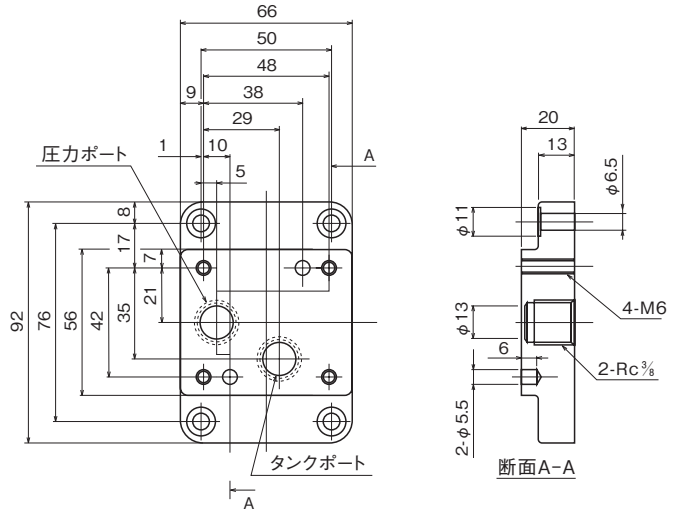

HDRI-03M
最高使用圧力：21MPa {210kgf/cm²}

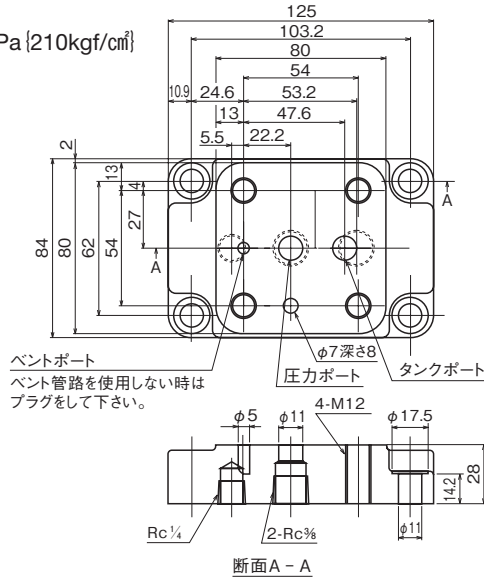

SGB-03M
最高使用圧力：14MPa {140kgf/cm²}

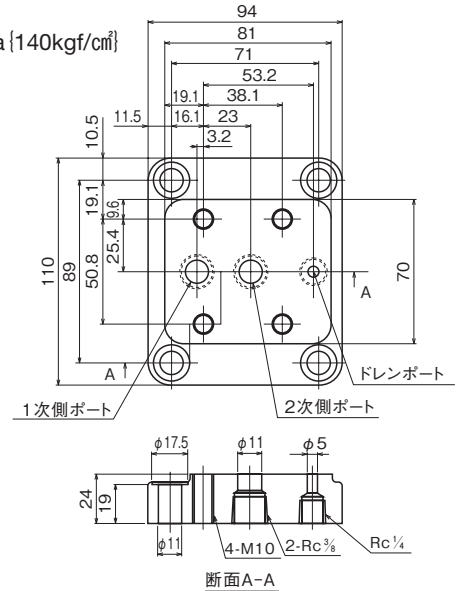

JRB-※※M※※
最高使用圧力：21MPa {210kgf/cm²}

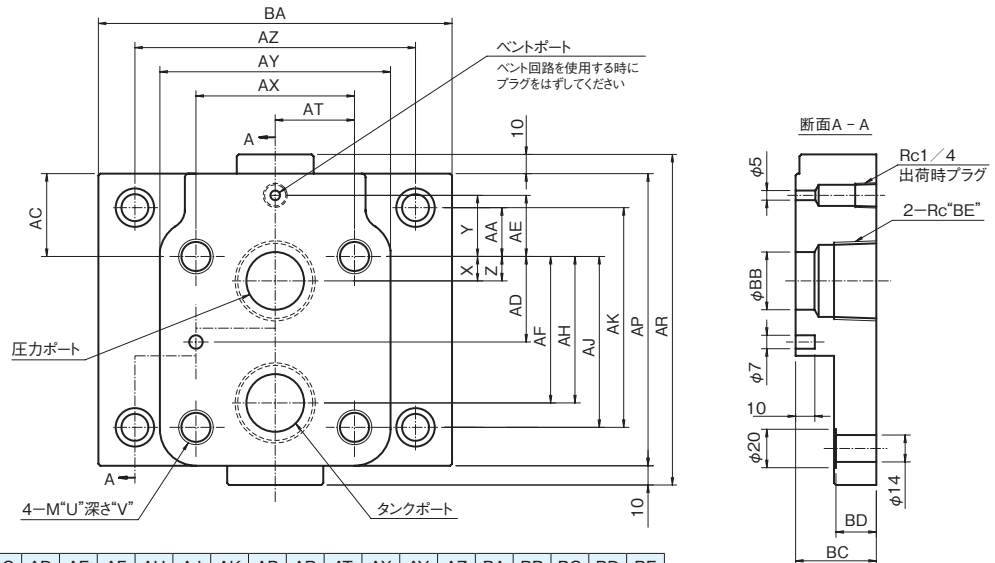

形式記号	U	V	X	Y	Z	AA	AC	AD	AE	AF	AH	AJ	AK	AP	AR	AT	AX	AY	AZ	BA	BB	BC	BD	BE
JRB-06M	16	38	11.1	23.8	11.1	17	33	33.3	23.8	55.5	55.5	66.7	85.7	116	136	34.9	69.8	102	127	159	23	38	14	3/4
JRB-10M	18	36	12.7	31.8	12.7	25.4	43.1	44.5	31.8	76.2	76.2	88.9	114.3	152	172	41.3	82.5	120	146	184	30	42	21	1 1/4
JRB-06M08	16	38	11.1	23.8	11.1	17	33	33.3	32	55.5	64	66.7	85.7	116	136	34.9	69.8	102	127	159	23	38	14	1
JRB-10M12	18	36	7	31.8	12.7	25.4	43.1	44.5	42	76.2	76.2	88.9	114.3	152	172	41.3	82.5	120	146	184	30	42	21	1 1/2

外形寸法図

JGB-※※M※※ 最高使用圧力：JGB-03M：25MPa〔250kgf/cm²〕 JGB-06M：21MPa〔210kgf/cm²〕 JGB-10M：21MPa〔210kgf/cm²〕
注) ご使用になる弁の形式により、各ポートの使用方法が異なりますのでご注意ください。

使用機器・ポート対照表

ポート名	JQ(C)-G※※	JGB(C)-G※※	C2SL(T)-G※※	C2SW-G※※	C2R(L)※-G※※	C2GL※-G※※
Aポート	INポート	INポート	Aポート	Aポート	圧力ポート	2次側ポート
Bポート	OUTポート	OUTポート	Bポート	Bポート	タンクポート	1次側ポート
Xポート	外部パイロットポート	ドレンポート	使用不可	使用不可	外部パイロットポート	ベントポート
Yポート	外部ドレンポート	使用不可	使用不可	外部ドレンポート	外部ドレンポート	外部ドレンポート

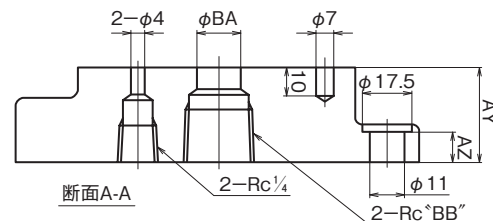
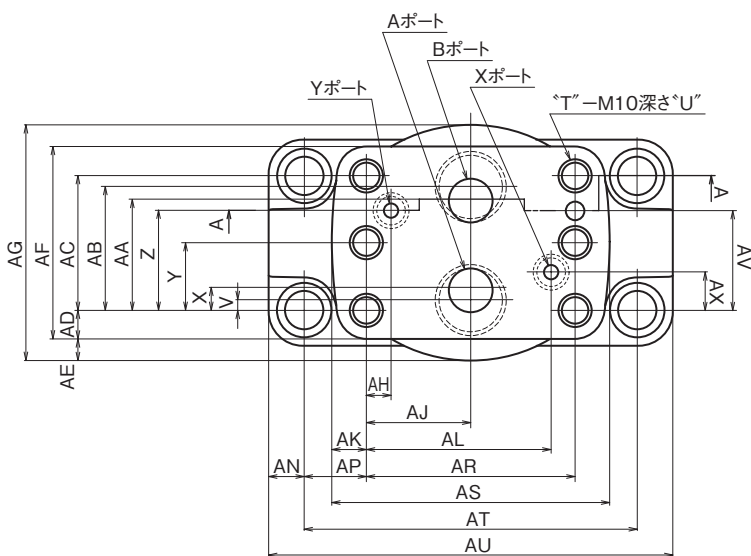

形式記号	T	U	V	X	Y	Z	AA	AB	AC	AD	AE	AF	AG	AH	AJ	AK	AL
JGB-03M	4	20	3.5	7.2	—	21.5	35.8	39.5	42.9	9.6	7	62	76	7.9	33.4	10.7	58.8
JGB-06M	4	25	3.7	11.1	—	39.7	49.2	56.7	60.3	10.9	14	82	110	6.4	39.7	11.3	73
JGB-10M	6	25	4.1	16.7	42.1	59.5	67.5	80.1	84.2	9	24	102	150	3.9	48.4	12.6	92.9

形式記号	AN	AP	AR	AS	AT	AU	AV	AX	AY	AZ	BA	BB
JGB-03M	10.8	19.9	66.7	88	106.5	128	31.8	21.5	30	10	14	3/8
JGB-06M	11	22.2	79.4	102	123.8	146	44.5	20.6	40	15	22	3/4
JGB-10M	11	20.6	96.8	122	138	160	62.7	24.6	53	15	30	1 1/4

形式記号	BB
JGB-03M04	1/2
JGB-06M08	1
JGB-10M12	1 1/2

SGR-03M

最高使用圧力：10.5MPa〔105kgf/cm²〕

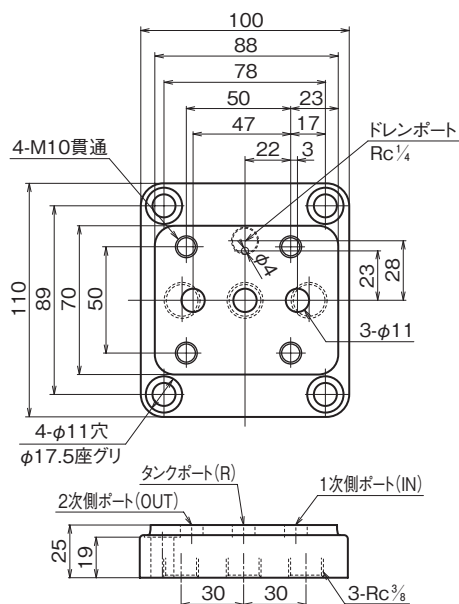

SGR-06M-10

最高使用圧力：17.5MPa〔175kgf/cm²〕

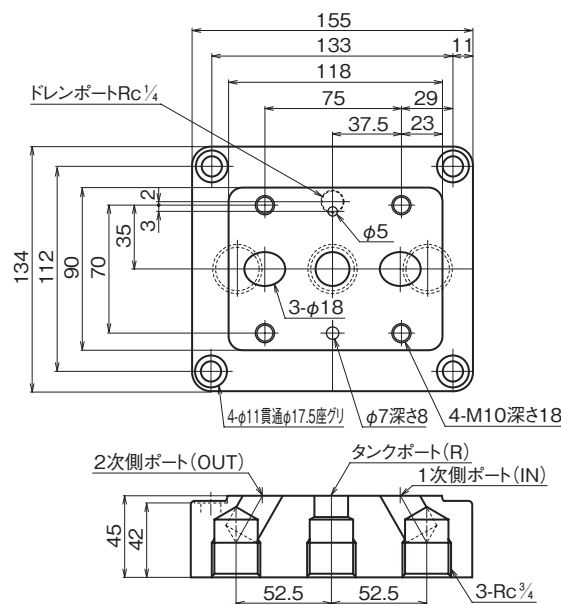

外形寸法図

JF-※※M※※

最高使用圧力：21MPa {210kgf/cm²}

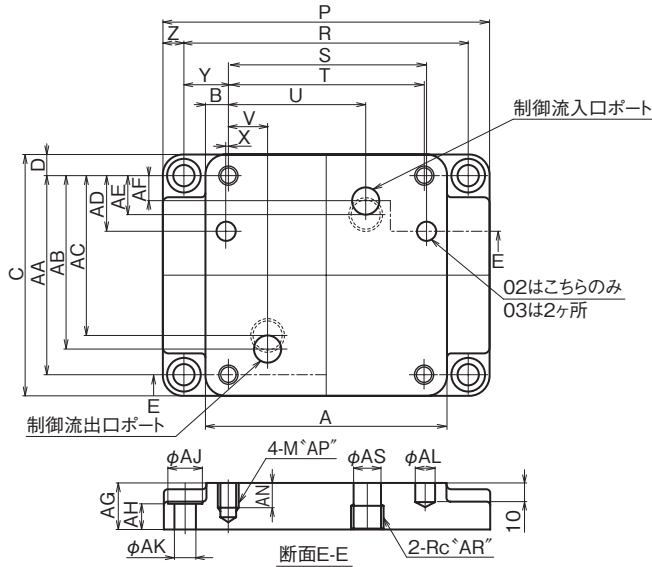

形式記号	A	B	C	D	P	R	S	T	U	V
JF-02M03	95.3	9.5	101.6	9.5	133.4	114.3	79.5	76.2	53.8	9.7
JF-02M04	95.3	9.5	101.6	9.5	133.4	114.3	79.5	76.2	53.8	9.7
JF-03M	124	11.2	124	11.2	168	146	102.4	101.6	71.4	20.6
JF-03M06	124	11.2	124	11.2	168	146	102.4	101.6	74.9※	20.6
JF-03M08	124	11.2	124	11.2	168	146	102.4	101.6	74.9※	20.6

形式記号	X	Y	Z	AA	AB	AC	AD	AE	AF	AG
JF-02M03	—	19.1	9.6	82.6	52.4	52.4	23.9	11.2	11.2	24
JF-02M04	—	19.1	9.6	82.6	52.4	52.4	23.9	11.2	11.2	24
JF-03M	0.8	22.2	11	101.6	88.9	88.9	28.6	12.7	12.7	24
JF-03M06	0.8	22.2	11	101.6	86.6	86.6	28.4	11.2	11.2	24
JF-03M08	0.8	22.2	11	101.6	86.6	80.3	28.4	17.5	11.2	38.1

形式記号	AH	AJ	AK	AL	AN	AP	AR	AS
JF-02M03	12	14	9	8	15	8	⅜	14.3
JF-02M04	12	14	9	8	15	8	½	14
JF-03M	13	17.5	11	10	貫通	10	⅜	14.3
JF-03M06	13	17.5	11	7	貫通	10	¾	23※
JF-03M08	13	17.5	11	7	20	10	1	23※

注) JF(C)-G03の取付け寸法 (U、φAS) は、※寸法を参照ください。

HDFT-03M・HDFT-06M

最高使用圧力：21MPa {210kgf/cm²}

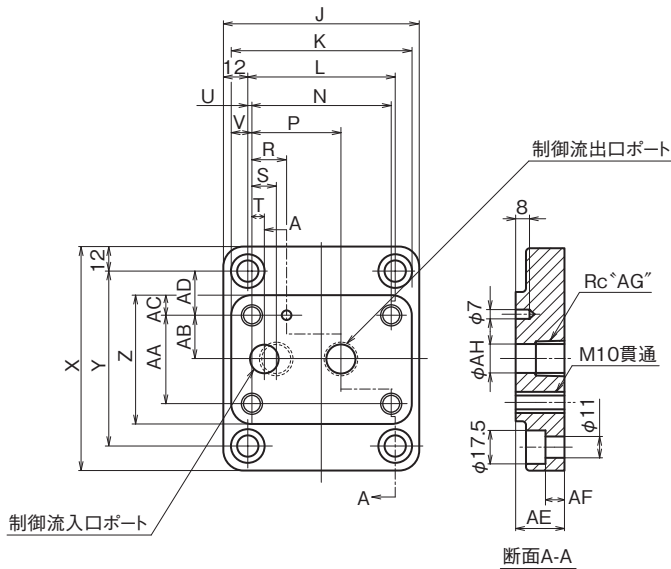

形式記号	J	K	L	N	P	R	S	T	U	V	X
HDFT-03M	98	90	74	70	45	17	7	7	2	10	112
HDFT-06M	120	112	96	90	62	30	17	12	3	11	120

形式記号	Y	Z	AA	AB	AC	AD	AE	AF	AG	AH
HDFT-03M	88	64	44	22	10	22	24	9	⅜	14.5
HDFT-06M	96	68	46	23	11	25	30	16.2	¾	20

HDFT-10M

最高使用圧力：21MPa {210kgf/cm²}

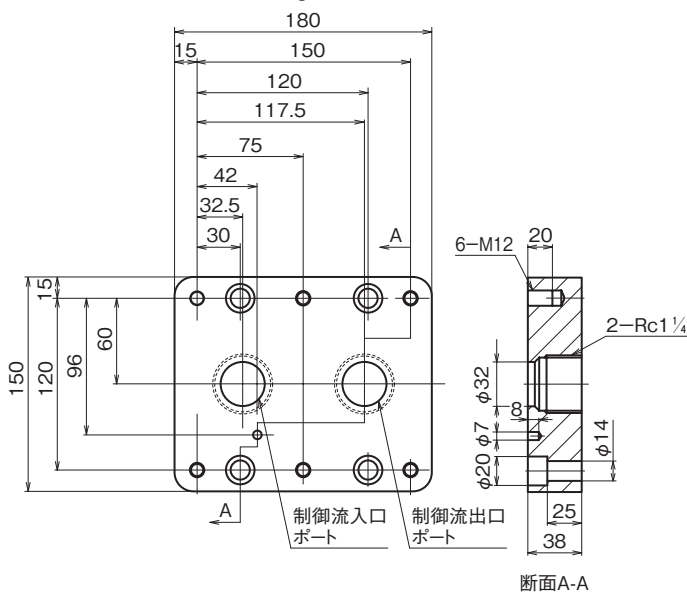

SF-02M

最高使用圧力：7MPa {70kgf/cm²}

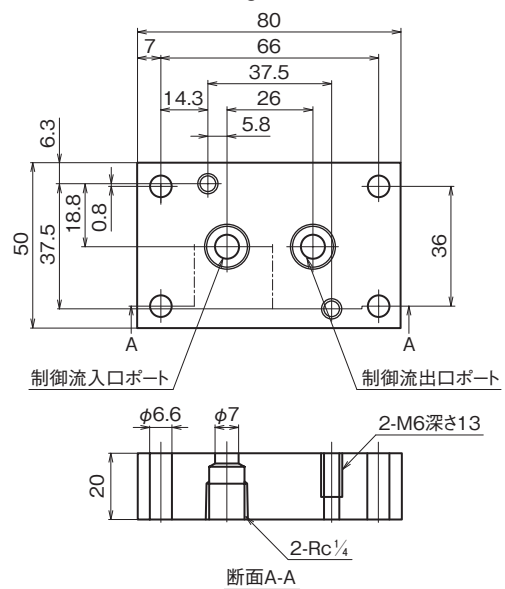

外形寸法図

JS-01M02

最高使用圧力：21MPa {210kgf/cm²}

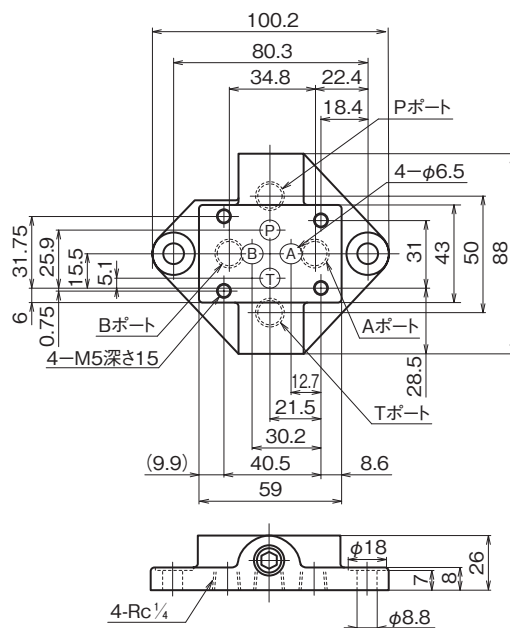

JS-02M03・JS-02M04

最高使用圧力：21MPa {210kgf/cm²}

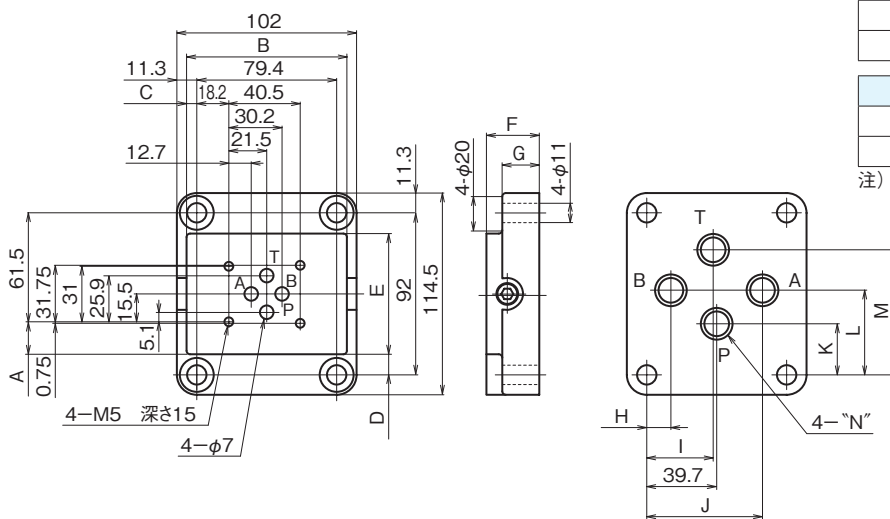

形式記号	A	B	C	D	E	F	G
JS-02M03	18.8	91	5.8	11.7	68.5	30	20.7
JS-02M04	—	—	—	—	—	35	20

形式記号	H	I	J	K	L	M	N
JS-02M03	13.7	37.7	65.7	29	48	71	Rc $\frac{3}{8}$
JS-02M04	9.7	39.7	69.7	27.5	46	64.5	G $\frac{1}{2}$

(注) 外観上、JS-02M03にはバルブ取付け面に段差がありますが、JS-02M04にはありません。

JS-03M・JS-03M04

最高使用圧力：21MPa {210kgf/cm²}

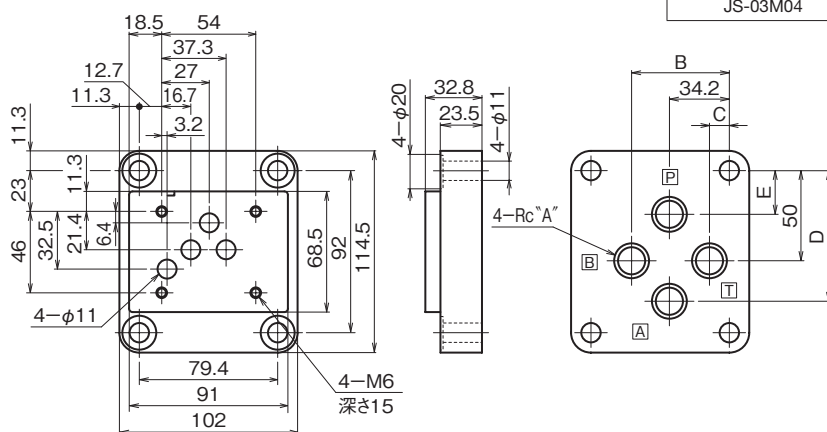

形式記号	A	B	C	D	E
JS-03M	$\frac{3}{8}$	55.6	11.1	73.0	23.8
JS-03M04	$\frac{1}{2}$	56.7	9.7	76.0	22.5

外形寸法図

JS-06M・JS-06M08

最高使用圧力：25MPa {250kgf/cm²}

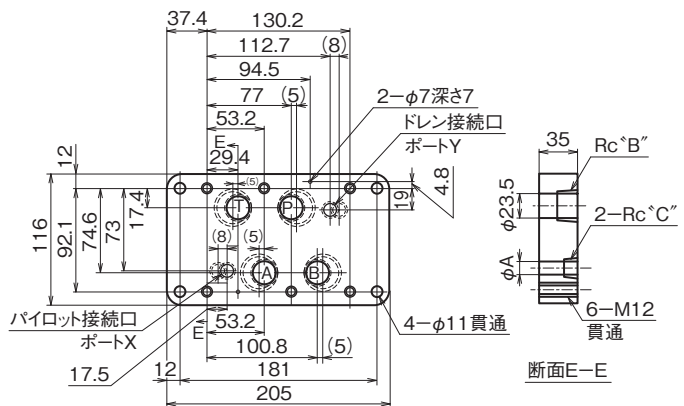

() 内寸法は JS-06M08 に適用する。

形式記号	A	B	C
JS-06M	11	¾	¼
JS-06M08	16	1	¼

JS-10M・JS-10M12

最高使用圧力：25MPa {250kgf/cm²}

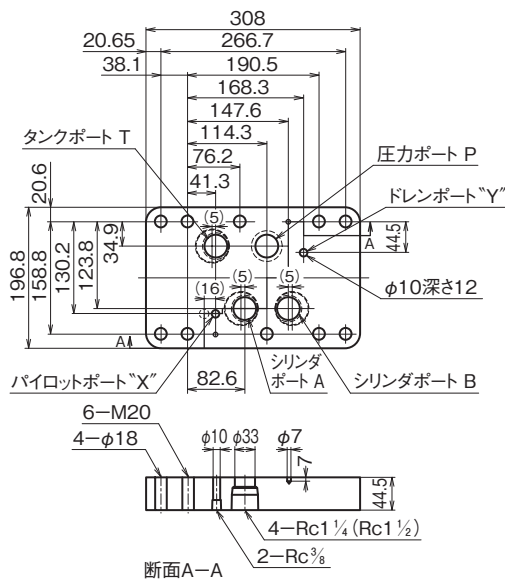

() 内寸法は JS-10M12 に適用する。

DMO-03M・DMO-06M

最高使用圧力：14MPa {140kgf/cm²}

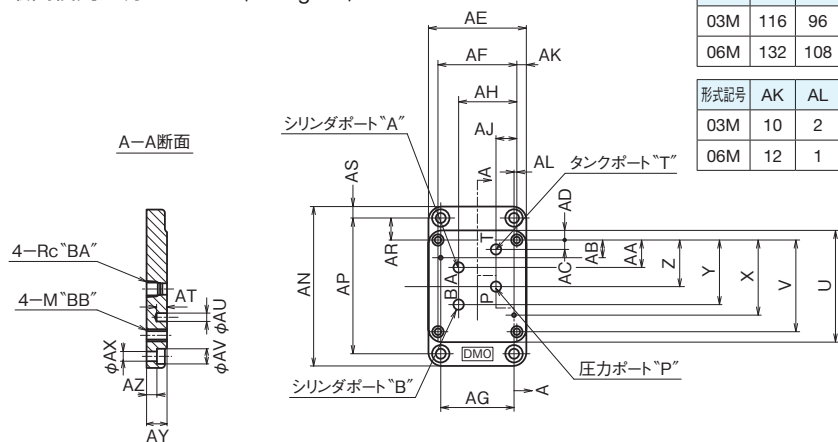

形式記号	U	V	X	Y	Z	AA	AB	AC	AD	AE	AF	AG	AH	AJ
03M	116	96	78	67	48	29	18	10	10	104	84	80	62	22
06M	132	108	84	76.5	59	31.5	24	14	12	124	100	98	77.5	22.5

形式記号	AK	AL	AN	AP	AR	AS	AT	AU	AV	AX	AY	AZ	BA	BB
03M	10	2	164	140	22	12	10	6.5	17.5	11	20	7.2	¾	10
06M	12	1	186	160	26	13	10	6.5	20	13	23	7	¾	12

DDC-03M・DDC-06M

最高使用圧力：14MPa {140kgf/cm²}

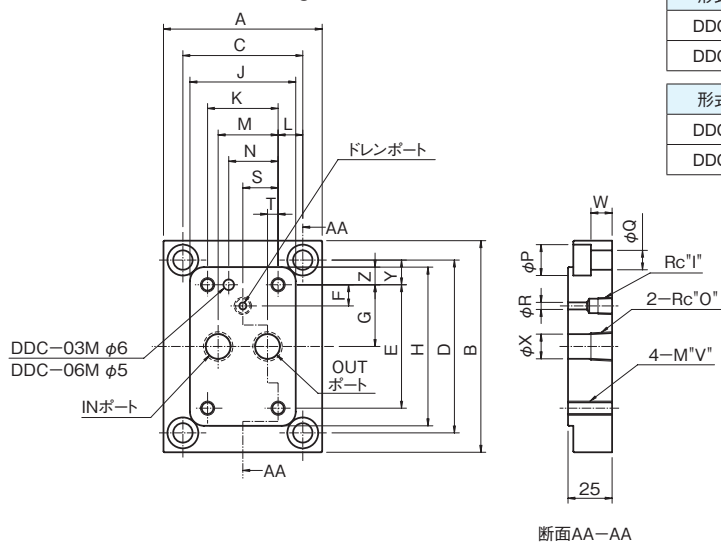

形式記号	A	B	C	D	E	F	G	H	I	J	K	L	M
DDC-03M	90	120	68	98	70	12	35	90	¾	60	40	14	34
DDC-06M	100	150	74	123	76	5	38	100	¼	82	58	8	48

形式記号	N	O	P	Q	R	S	T	V	W	X	Y	Z
DDC-03M	28	¾	17.5	11	4	20	6	8	12	14	14	10
DDC-06M	45	¾	20	14	4.8	21	10	12	9	22	23.5	12

外形寸法図

JCP-03M(04)・JCP-06M(08)

最高使用圧力：25MPa {250kgf/cm²}

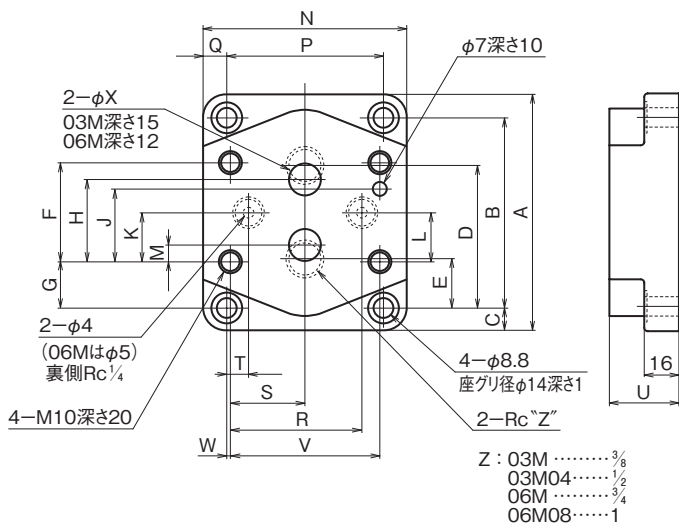

形式記号	A	B	C	D	E	F	G	H	J	K	L
JCP-03M	102	82	10	61	21	42.8	19.5	35.7	31.8	21.4	21.4
JCP-03M04	102	82	10	61	21	42.8	19.5	35.7	31.8	21.4	21.4
JCP-06M	124	104	10	77	27	60.3	22	49.2	44.5	39.7	20.8
JCP-06M08	136	104	16	82.3	22	60.3	22	49.2	44.5	39.7	20.8

形式記号	M	N	P	Q	R	S	T	U	V	W	X
JCP-03M	7.1	90	70	10	58.7	33.3	7.9	32	66.7	1.7	13
JCP-03M04	7.1	90	70	10	58.7	33.3	7.9	32	66.7	1.7	13
JCP-06M	11.1	102	79.4	11.3	73	39.7	6.4	36	79.4	0	22
JCP-06M08	11.1	102	79.4	11.3	73	39.7	6.4	45	79.4	0	22

JCP-10M(12)

最高使用圧力：25MPa {250kgf/cm²}

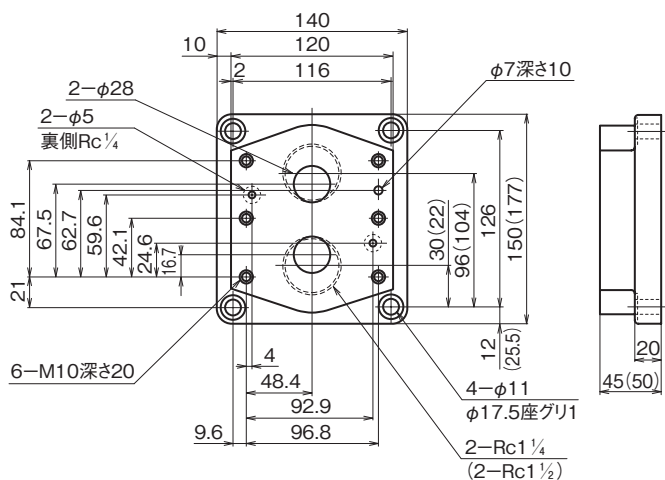

() 内寸法は JCP-10M12 に適用する

HPF-32M

最高使用圧力：25MPa {250kgf/cm²}

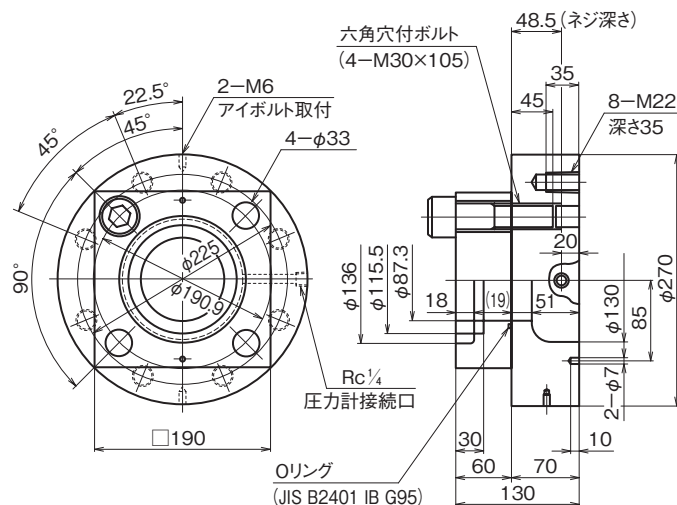

推奨締付トルク一覧表

呼び径	締付トルク N・m {kgf・cm}
Rc1/4	25～ 27.5 { 250～ 275}
Rc3/8	43～ 47.5 { 430～ 475}
Rc1/2	64～ 70 { 640～ 700}
Rc3/4	110～120 {1100～1200}
Rc1	155～170 {1550～1700}
Rc1 1/4	198～220 {1980～2200}
Rc1 1/2	253～280 {2530～2800}